



MBS1000i Energizer

USER MANUAL

3E5862 v1.0 | 04/24



Published by:
Gallagher Group Limited
Kahikatea Drive, Private Bag 3026
Hamilton, New Zealand

am.gallagher.com
Copyright© Gallagher Group Limited 2024
All rights reserved. Patents Pending.

DISCLAIMER: Whilst every effort has been made to ensure accuracy, neither Gallagher Group Limited nor any employee of the company shall be liable on any ground whatsoever to any party in respect of decisions or actions they may make as a result of using this information.

In accordance with the Gallagher policy of continuing development, design and specifications are subject to change without notice.

Developed and manufactured by Gallagher Group Limited, and ISO 9001 2015 Certified Supplier.

Contents

English	6
How the energizer works.....	6
Energizer components	7
Install the i Series App Gateway	7
Energizer power source.....	8
Install the energizer.....	9
Install the earth system.....	10
Install the earth reference	11
Connect the fence.....	12
Power on the energizer.....	12
Tips and troubleshooting.....	13
Battery guide	13
Product specifications.....	13
Optional Accessories.....	14
Nederlands	15
Hoe de energizer werkt	15
Energizer onderdelen.....	16
De i Series App Gateway installeren	16
Energizer stroombron.....	17
Installeer het schrikdraadapparaat.....	18
Installeer het aardingssysteem	19
Installeer de aardreferentie.....	20
De afrastering aansluiten.....	21
Schakel het schrikdraadapparaat in	21
Tips en probleemoplossing	22
Accugids.....	22
Productkenmerken.....	22
Optionele accessoires	23
Français	24
Fonctionnement de l'électrificateur	24
Composants Energizer.....	25
Installer la passerelle i Series App Gateway	25
Source d'énergie de l'électrificateur	26
Source d'énergie de l'électrificateur	27
Installer la Mise à la terre	28
Installation Câble et connexion la mise à terre	29
Connecter les clôtures	30
Mise sous tension de l'électrificateur	30
Conseils et dépannage.....	31
Guide des piles	31
Spécifications du produit	31
Accessoires en option	32
Deutsch	33
Wie der Energizer funktioniert.....	33
Energizer-Komponenten	34
Installieren Sie das i Series App Gateway.....	34
Energizer Stromquelle.....	35
Installieren Sie das Stromversorgungsgerät	36

Installation des Erdungssystems.....	37
Installieren Sie den Erdungsbezug	38
Verbinden Sie den Zaun	39
Einschalten des Stromerzeugers.....	39
Tipps und Fehlerbehebung	40
Akku-Anleitung	40
Produktspezifikationen	40
Optionales Zubehör	41

Dansk **42**

Spændingsgiverens Virkemåde	42
Spændingsgiver-komponenter	43
Installer i Series App Gateway	43
Strømforsyningen strømkilde	44
Installationsanvisninger.....	45
Installer jordsystemet	46
Installer jordreferencen	47
Tilslut hegnet	48
Tænd spændingsgiveren.....	48
Tips og fejlfinding	49
Batteri-guide.....	49
Produktspecifikationer	49
Valgfrit tilbehør.....	50

Español **51**

Cómo funciona el energizador	51
Componentes de Energizador.....	52
Instale el App Gateway de la Serie i	52
Fuente de alimentación del energizador	53
Instale el energizador.....	54
Instale el sistema de toma de tierra	55
Instale la referencia de tierra	56
Conectar la cerca	57
Encienda el alimentador	57
Consejos y solución de problemas	58
Guía de baterías	58
Especificaciones del producto	58
Accesorios opcionales.....	59

Svenska **60**

Så fungerar Aggregatet	60
Aggregat-komponenter	61
Installera i Series App Gateway	61
Aggregatets strömkälla.....	62
Installera aggregatet	63
Installera jordsystemet.....	64
Installera jordreferens.....	65
Anslut stängslet	66
Kraft på aggregatet	66
Tips och felsökning	67
Batteri-guide.....	67
Produktspecifikationer	67
Valfria tillbehör.....	68

Italiano	69
Come funziona l'elettificatore	69
Componenti elettificatore.....	70
Installare l'App Gateway i Series.....	70
Fonte di alimentazione l'elettificatore	71
Installare l'elettificatore	72
Installare la messa a terra	73
Installare il riferimento di terra.....	74
Collegare la recinzione	75
Accendere l'elettificatore.....	75
Suggerimenti e risoluzione dei problemi	76
Guida alle batterie.....	76
Specifiche tecniche	76
Accessori opzionali	77
Português	78
Como o energizador funciona.....	78
Componentes do Energizador.....	79
Instale o i Series App Gateway.....	79
Fonte de energia do Energizador	80
Instale o energizador	81
Instalar o sistema de aterramento	82
Instale a referência do aterramento.....	83
Conecte as cercas	84
Ligue o energizador.....	84
Sugestões e resolução de problemas.....	85
Guia da bateria	85
Especificações do produto	85
Acessórios opcionais.....	86
Slovenčina	87
Ako funguje napájací zdroj	87
Komponenty napájací zdroj.....	88
Inštalácia aplikácie i Series App Gateway.....	88
Zdroj energie napájací zdroj	89
Inštalácia napájací zdroj	90
Inštalácia zemného systému.....	91
Inštalácia referenčného uzemnenia	92
Pripojenie plota.....	93
Zapnutie napájací zdroj	93
Tipy a riešenie problémov.....	94
Sprievodca batériou.....	94
Špecifikácie produktu	94
Voliteľné príslušenstvo.....	95
Drilling Template	96

How the energizer works

The energizer sends electrical pulses along the fence line, about one second apart. These pulses give the animal a short, sharp, but safe shock. The shock doesn't harm the animal. It is sufficiently memorable that the animal never forgets the shock, and will avoid the fence.

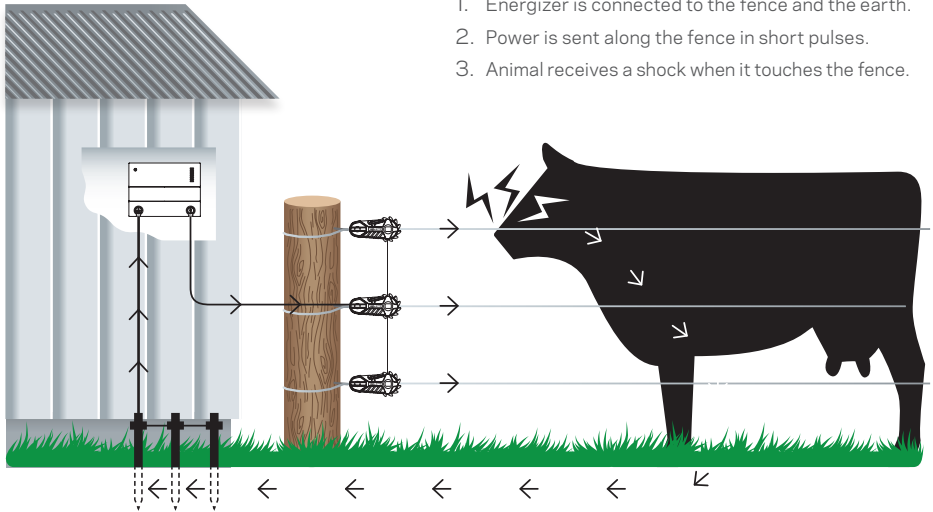

1. Energizer is connected to the fence and the earth.
2. Power is sent along the fence in short pulses.
3. Animal receives a shock when it touches the fence.

Europe only: This time delayed electric fence energizer has a delay time of 20 seconds after a change in load on the fence, before it can increase its maximum output energy.



Warning: The energizer must wait 20 seconds after power up to be in normal operation. A sudden increase in load is indicated by a slow pulse rate, internal buzzer and solid red on the Fence Fault LED, for 15 minutes or until the load is removed.

Practical Hints

- Check your local ordinance on fencing laws: local laws may require a permit before use.
- Check the fence periodically. Remove any fallen branches, weeds or shrubs because these will cause the fence to short out and will reduce animal control.
- All animals need time to learn to respect the fence. It may take several days to train the animal and the fence may require minor adjustments.
- Animals that are prone to jumping may be difficult to confine. You may need to try different fence heights to determine the best height.
- Use top quality insulators: low quality or cracked insulators and plastic tubing are not recommended because they will cause shorting.
- Use joint clamps on all steel wire connections to ensure a high quality circuit.
- This energizer must be earthed using galvanised metal earth stakes to ensure the electric fence works correctly.
- Double Insulated Cable should be used in buildings, under gateways and where soil could corrode exposed galvanised wire. Never use household electrical cable. It is made for a maximum of 600 volts and will leak electricity.
- On permanent power fencing, use high tensile gauge (2.5 mm) wire.

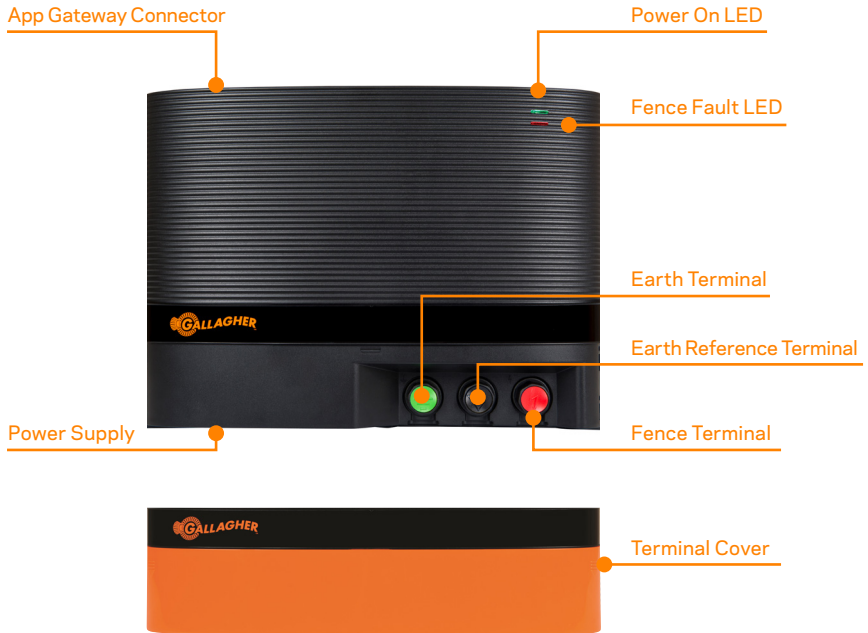

i Series App Gateway

The i Series App Gateway enables communication between your i Series Energizer and the Gallagher Ag Devices Mobile App.

Refer to the Quick Start Guide provided with the App Gateway for installation instructions.

Gallagher Ag Devices App

View information about your fence performance, be alerted of fence faults, adjust your output voltage, and turn your fence on and off - all in the palm of your hand.





Mains powered



Install your energizer on a wall undercover where mains power is available for connection.

Note: Do not power on the energizer until the installation is complete.



Solar & battery powered*



Multi Powered Solar Kits are fully integrated solar solutions that connect to your energizer and battery for all year round power.

Refer to the user guide provided with the Solar Panel Kit for installation instructions.

Gallagher recommends storing the battery in an insulated battery case.



MBS Battery Backup*



Install your energizer on a wall, undercover, where mains power is available for connection.

The ideal solution for areas with an unreliable mains power supply. The Battery Back Up Charger connects to your energizer and 12V lead acid battery, ready to switch to battery power in the event of power failure.

Refer to the quick start guide provided with the Battery Back Up Charger for installation instructions.

* Solar Kits, Batteries, Battery Cases and MBS Battery Backup are sold separately.

The energizer must be installed:

- ✔ Under cover, where it is protected from the environment.
- ✔ On a flat surface or wall and out of reach of children.
- ✔ Where there is no risk of the energizer incurring fire or mechanical damage and if possible away from heavy electrical equipment. eg. pumps or other items that may cause electrical interference.

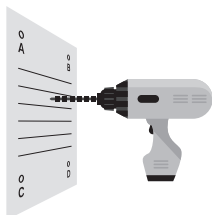

1 Drill pilot holes

Use the template on the back page to drill 2 x 4mm holes (E & F).

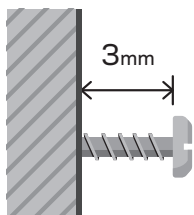

2 Fix the screws

Fasten the provided screws into the surface, allowing the screw heads to protrude from the surface by 3mm.

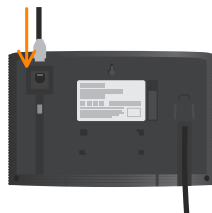

3 Attach the cables

Plug the App Gateway cable into the back of the energizer.



4 Mount the energizer and expose the terminals

- Place the energizer over the mounting screws and slide into position.
- Reveal the fence, earth, and reference earth terminals by removing the terminal cover. Press the side arrows and slide the cover down.

Why does the energizer need an earth system?

The earthing system refers to the galvanized metal stakes that are placed in the ground near the energizer. The metal stakes in the ground are part of the circuit that is completed when the animal touches the wire. The completion of the circuit is what allows the animal to get a shock. The energizers earthing system must be as conductive as possible for the fence to give the animal an effective shock.

Install galvanised earth stakes

Install at least 4 x 1.7m galvanised earth stakes 1.6m deep into damp soil where possible.

- ✔ In dry conditions or in low mineral content soil more earth stakes may be required.
- ✔ Earth stakes must be at least 3m apart
- ✔ Earth stakes must be at least 10m away from any mains cabling, telephone cabling, water pipes or building earth.
- ✔ Do not connect the earth terminal to any building metal work or framing.
- ✔ 1 wire connecting all earth stakes to energizer earth terminal

Wire and connect the earth system

To attach the earth cable:

1. Using High Conductive Insulated Cable remove 5cm of plastic coating from one end of the cable wire.
2. Unscrew the green (⚡) earth system terminal.
3. Insert the wire through the terminal slot and screw the terminal closed, ensuring the wire is firmly clamped.
4. Attach the cable to the earth system by removing 10cm of insulation from the cable at each Earth Stake.
5. Clamp the exposed wire to each stake using an Earth Clamp.
6. Tighten the clamp.

Note: Poor grounding can cause interference on telephone lines, radios and televisions.

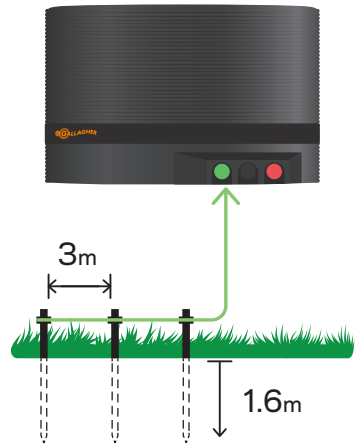

Why does the energizer need an earth reference?

An additional earth stake is required to measure the earth system performance. The earth reference measures the voltage lost in the energizer earth system, and this measurement is reported as the earth measurement in the Ag Devices App.

For example, if the energizer is displaying an output voltage of 9kV, and the earth reference is measuring 3kV, then the voltage on the fence that shocks the animal will be at best 6kV.

A well earthed system will result in an earth reference measurement of under 0.3kV. If the earth reading is above 0.3kV, check the connections to the earth system, and consider adding more earth system stakes to improve the fence voltage.

Install galvanised reference earth stake

Install a single 1m galvanized stake into the ground, leaving enough stake length above ground for a connection.

- ✔ The earth stake must be at least 10m from the main energizer earth system.
- ✔ The earth stake must be at least 10m away from any mains cabling, telephone cabling, water pipes or building earth.

Wire and connect the earth reference

To attach the earth reference cable:

1. Using High Conductive Insulated Cable remove 5cm of plastic coating from one end of the cable wire.
2. Unscrew the black earth reference (⚡) terminal.
3. Insert the wire through the terminal slot and screw the terminal closed, ensuring the wire is firmly clamped.
4. Remove insulation from the other end of the cable and clamp the exposed wire to earth reference stake using an Earth Clamp.
5. Tighten the clamp.

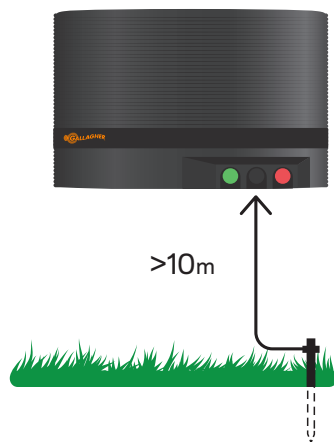

8

Connect the fence

Protect your fence and energizer with a Lightning Diverter

Reduce the risk of lightning damage to your electric fence and energizer. Gallagher recommends all permanent energizers should be fitted with a lightning diverter to help protect against lightning damage.

* Sold separately



Connect the wire to the red fence terminal

To attach the red fence cable to the terminal:

1. Using High Conductive Insulated Cable remove 5cm of plastic coating from one end of the cable wire.
2. Unscrew the red ⚡ output terminal.
3. Insert the wire through the terminal slot and screw the terminal closed, ensuring the wire is firmly clamped.
4. Remove insulation from the other end of the cable and attach to the fence using a Joint Clamp.

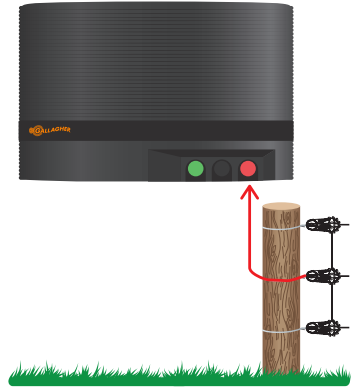

9

Power on the energizer

! IMPORTANT

Attach the terminal cover before powering on the energizer. After powering the energizer, refrain from touching the terminals.

1. Ensure the energizer is connected to the power source:

Mains - Connect the supplied power adaptor into the energizer's power connection. Plug the other end of the cable into the mains power.

Solar and Battery - Connect the solar panel's 3m energizer connector cable into the energizer's power connection, making sure the 3m battery cable is already attached to the battery.

Mains with MBS Battery Backup - Ensure the battery backup charger is installed according to the provided instructions. Plug the supplied cable into the mains power.

2. Press the App Gateway Power button to start the energizer.
3. Open the Ag Devices App and follow the on-screen instructions.
4. Re-attach the terminal cover.



Power connection

Check the fence voltage

Use the Gallagher i Series Energizer Remote and Fault Finder* to check the voltage on your fence line. It measures fence voltage and current and leads to you to the location of fence faults. Once a fault is located the energizer can be turned off/ on remotely, to allow safe and convenient fence repair.

*sold separately



If the energizer is running slowly, less than 25 pulses per minute, please check the following:

Hint: To check the pulse rate, count the number of pulses that occur within a one-minute interval.

▪ Energizer temperature

If the energizer is hot, it will slow down to prevent overheating. If this is the case the app will show a temperature alarm. Ensure the energizer is mounted in a cool area, out of direct sun and with adequate ventilation.

▪ Fence load

A sudden increase in fence load is indicated by a slow pulse rate, and solid red on the Fence Fault LED, for 15 minutes or until the load is removed. Check the fence line for faults.

▪ Low battery for solar installations

The battery powering the energizer has dropped to less than 40%. Re-charge the battery. Contact your local Gallagher representative for assistance.

The energizer will automatically reduce its power usage if the battery is starting to go flat. This will be achieved by reducing the energy in each pulse and increasing the interval between pulses. The energizer stops pulsing if the battery drops below 20% to prevent damaging the battery.

Gallagher Recommends:

- ✔ Use 12 V deep cycle lead acid batteries.
- ✔ Batteries of the same type and manufacture can be connected in parallel to increase capacity.
- ✔ Store battery in a dry place between 0 °C and 30 °C.
- ✔ Do not leave batteries below 50% charge (12.0 V) for a prolonged period of time.
- ✔ Batteries must be in a well ventilated area while charging.

	MBS1000i
Power Consumption:	12 W powered by 15 V adapter
	8 W powered by 12 V battery
Stored Energy:	10 J
Output Energy:	5.8 J
Output Voltage (no load):	8 kV



i Series Energizer Remote & Fault Finder

Quickly and easily locate and repair faults.



i Series Fence Monitor

Create fence zones and monitor fence performance out on the farm.



MBS Battery Backup

Keep your energizer running in the event of a power failure.



Lightning Diverter

Reduce the risk of lightning damage to your electric fence and energizer.



Alarm System

Ideal security alarm where valuable livestock or equipment is kept.



Solar Panels

Convert multi powered energizers into solar-powered energizers

Waste electrical and electronic equipment



This symbol on the product indicates that this product, packaging and with special care of the battery must not be disposed of with other waste. Instead, it is your responsibility to dispose of your waste equipment by handing it over to a designated collection point for the recycling of waste electrical and electronic equipment. The separate collection and recycling of your waste equipment at the time of disposal will help conserve natural resources and ensure that it is recycled in a manner that protects human health and the environment. For more information about where you can drop off your waste equipment for recycling, please contact your local city recycling office or the dealer from whom you purchased the product.

Het schrikdraadapparaat stuurt elektrische pulsen met een tussenpoos van ongeveer een seconde langs de afrastreringslijn. Deze pulsen geven het dier een korte, scherpe, maar veilige schok. De schok is niet schadelijk voor het dier. Het is voldoende gedenkwaardig dat het dier de schok nooit zal vergeten en de afrastrering zal vermijden.

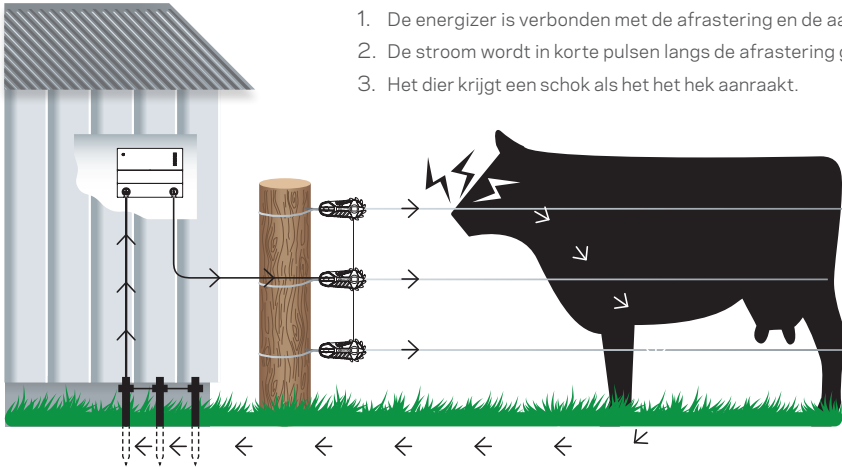

1. De energizer is verbonden met de afrastrering en de aarde.
2. De stroom wordt in korte pulsen langs de afrastrering gestuurd.
3. Het dier krijgt een schok als het het hek aanraakt.



Uitsluitend voor Europa: Dit tijdvertraagde schrikdraadapparaat heeft een vertragingstijd van 20 seconden bij verandering van belasting op de afrastrering, voordat het apparaat de maximale uitgangsenergie doet toenemen.

Waarschuwing: Het schrikdraadapparaat moet 20 seconden wachten nadat de stekker in het stopcontact is gestoken om in de normale modus te komen. Een plotselinge toename in belasting wordt aangegeven door een langzame puls frequentie, een interne zoemer en oplichtende rode LED op de afrastreringsfout-LED gedurende 15 minuten of totdat de lading wordt verwijderd.

Tips

- Controleer de plaatselijke wetgeving op het gebied van afrastreringen: plaatselijke wetten kunnen een vergunning vereisen voor gebruik.
- Controleer de afrastrering regelmatig. Verwijder afgevalnen takken, onkruid of struiken omdat deze kortsluiting veroorzaken in de afrastrering en de controle op dieren verminderen.
- Alle dieren hebben tijd nodig om te leren de omheining te respecteren. Het kan enkele dagen duren om het dier te trainen en de omheining kan kleine aanpassingen vereisen.
- Dieren die kunnen springen, kunnen moeilijk op te sluiten zijn. Het kan nodig zijn om verschillende omheiningshoogtes uit te proberen om de beste hoogte te bepalen.
- Gebruik isolatoren van topkwaliteit: isolatoren van lage kwaliteit of gebarsten isolatoren en plastic slangen worden niet aanbevolen omdat ze kortsluiting veroorzaken.
- Gebruik verbindingssklemmen op alle staaldraadverbindingen om een circuit van hoge kwaliteit te garanderen.
- Dit schrikdraadapparaat moet geaard worden met gegalvaniseerde metalen aardpennen om ervoor te zorgen dat de elektrische afrastrering correct werkt.
- Dubbel geïsoleerde kabel moet worden gebruikt in gebouwen, onder poorten en op plaatsen waar de grond blootliggende gegalvaniseerde draad kan aantasten. Gebruik nooit elektrische huishoudkabel. Deze is gemaakt voor maximaal 600 volt en zal elektriciteit lekken.
- Gebruik voor permanente stroomafrastreringen draad met een hoge treksterkte van 2,5 mm.

2 Energizer onderdelen

NED

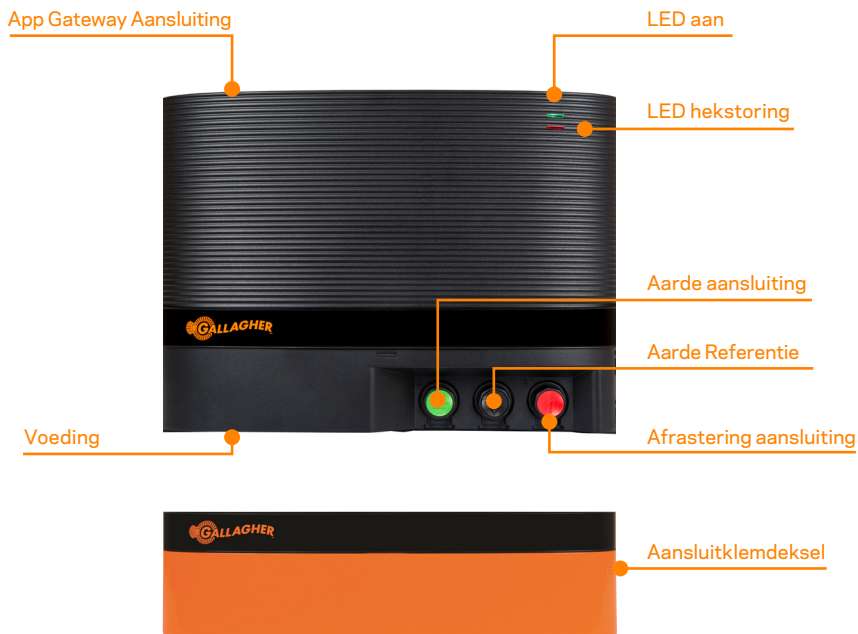

3 De i Series App Gateway installeren



i Series App Gateway

De i Series App Gateway maakt communicatie mogelijk tussen uw i Series Energizer en de Gallagher Ag Devices Mobile App.

Raadpleeg de Snelstartgids die bij de App Gateway wordt geleverd voor installatie-instructies.

Gallagher Ag Apparaten App

Bekijk informatie over de prestaties van uw afrastering, word gewaarschuwd bij storingen, pas de uitgangsspanning aan en zet uw afrastering aan en uit - allemaal in de palm van uw hand.





Netvoeding

Installeer je schrikdraadapparaat op een wand onder een afdak waar netstroom beschikbaar is voor aansluiting.

Opmerking: Zet het schrikdraadapparaat pas aan als de installatie voltooid is.



Werkt op zonne-energie en accu's*

Multi Powered Solar Kits zijn volledig geïntegreerde zonne-energie-oplossingen die je aansluit op je energizer en accu, zodat je het hele jaar door stroom hebt.

Raadpleeg de gebruikershandleiding bij de zonnepaneelkit voor installatie-instructies.

Gallagher adviseert om de accu op te bergen in een geïsoleerde accuhouder.



MBS accu back-up*

Installeer het schrikdraadapparaat op een wand, onder een afdak, waar netstroom beschikbaar is voor aansluiting.

De ideale oplossing voor gebieden met een onbetrouwbare netvoeding. De back-uplader voor accu's. Wordt aangesloten op je energizer en 12V loodzuuraccu, klaar om over te schakelen op accustroom in geval van stroomuitval.

Raadpleeg de snelstartgids bij de batterijlader voor installatie-instructies.

* Zonnekits, accu's, accuhouders en MBS-batterijondersteuning worden apart verkocht.

Het schrikdraadapparaat moet worden geïnstalleerd:

- ✔ Onder een afdak, waar het beschermd is tegen de omgeving.
- ✔ Op een vlakke ondergrond of muur en buiten bereik van kinderen.
- ✔ Waar er geen risico is dat het schrikdraadapparaat brand of mechanische schade oploopt en indien mogelijk uit de buurt van zware elektrische apparatuur, bijv. pompen of andere items die elektrische storing kunnen veroorzaken.

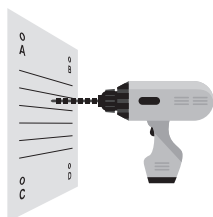

1 Proefgaten boren

Gebruik de sjabloon op de achterkant om 2 x 4mm gaten te boren (E & F).

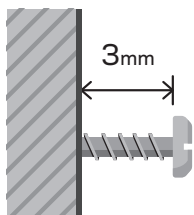

2 Bevestig de schroeven

Bevestig de meegeleverde schroeven in het oppervlak, waarbij de schroefkoppen 3 mm (1/8") uit het oppervlak steken.

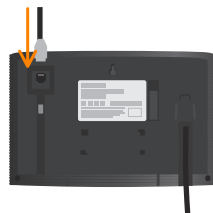

3 Bevestig de kabels

Steek de kabel van de App Gateway in de achterkant van het apparaat.



4 Monteer het schrikdraadapparaat en leg de klemmen bloot

- Plaats het schrikdraadapparaat over de montageschroeven en schuif in positie.
- Maak de afrasterings-, aarde- en referentieaardklemmen zichtbaar door het klepje van de klemmen te verwijderen. Druk op de pijlen aan de zijkant en schuif het deksel naar beneden.

Waarom heeft het schrikdraadapparaat een aardingsstelsel nodig?

Het aardingsstelsel verwijst naar de gegalvaniseerde metalen palen die in de grond worden geplaatst in de buurt van het schrikdraadapparaat. De metalen palen in de grond maken deel uit van het circuit dat wordt voltooid wanneer het dier de draad aanraakt. De voltooiing van het circuit is wat waardoor het dier een schok kan krijgen. Het aardingsstelsel van het schrikdraadapparaat moet zo geleidend mogelijk zijn, zodat de afrastering het dier een effectieve schok kan geven.

Installeer gegalvaniseerde grondpennen

Installeer minstens 4 palen gegalvaniseerde grondpennen van 1,7 m waar mogelijk 1,6 m diep in vochtige grond.

- ☑ In droge omstandigheden of in grond met een laag mineraalgehalte kunnen meer grondpennen nodig zijn.
- ☑ Aardpennen moeten ten minste 3 m uit elkaar staan.
- ☑ Aardpennen moeten ten minste 10 m verwijderd zijn van netbekabeling, telefoonbekabeling, waterleidingen of de aarde van het gebouw.
- ☑ Sluit de aardklem niet aan op metaalwerk of een frame van een gebouw.
- ☑ 1 draad die alle aardpennen verbindt met de aardklem van het schrikdraadapparaat.

Het aardingsstelsel bedraden en aansluiten

De aardkabel bevestigen:

1. Verwijder met behulp van de sterk geleidende geïsoleerde kabel 5 cm plastic coating van één uiteinde van de kabeldraad.
2. Schroef de groene (⚡) aardklem los.
3. Steek de draad door de gleuf van het aansluitpunt en schroef het aansluitpunt dicht, zodat de draad stevig vastgeklemd zit.
4. Bevestig de kabel aan het aardingsstelsel door 10 cm isolatie van de kabel te verwijderen bij elke aardingspin.
5. Klem de blootliggende draad op elke paal met een aardklem.
6. Draai de klem vast.

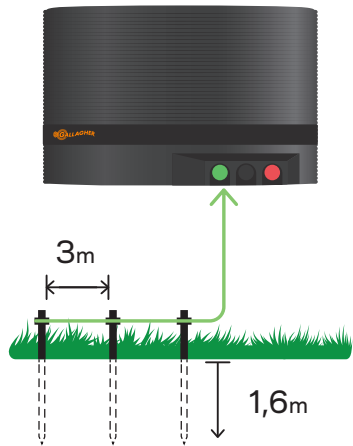

Opmerking: Slechte aarding kan storing veroorzaken op telefoonlijnen, radio's en televisies.

Waarom heeft het schrikdraadapparaat een aarding nodig?

Er is een extra aardingspen nodig om de prestaties van het aardingssysteem te meten. De aardingsreferentie meet de spanning die verloren gaat in het aardingssysteem van het schrikdraadapparaat en deze meting wordt gerapporteerd als de aardingsmeting in de Ag Devices App.

Als het schrikdraadapparaat bijvoorbeeld een uitgangsspanning van 9 kV weergeeft en de aardreferentie meet 3 kV, dan zal de spanning op de afrastering die het dier schokt in het gunstigste geval 6 kV zijn.

Een goed geaard systeem zal resulteren in een aardreferentiemeting van minder dan 0,3kV. Als de aardingsmeting hoger is dan 0,3 kV, controleer dan de verbindingen met het aardingssysteem en overweeg meer aardingspalen toe te voegen om de afrasteringsspanning te verbeteren.

Installeer gegalvaniseerde referentieaardpen

Installeer een enkele 1m gegalvaniseerde staak in de grond, zodat er boven de grond genoeg staaklengte overblijft voor een verbinding.

- ✔ De aardpen moet minstens 10m verwijderd zijn van het aardingssysteem van het hoofdschakelapparaat.
- ✔ De aardpen moet minstens 10m verwijderd zijn van netbekabeling, telefoonbekabeling, waterleidingen of de aarde van het gebouw.

Bedraad en sluit de aardreferentie aan

Om de aardreferentiekabel aan te sluiten:

1. Verwijder 5 cm plastic omhulsel van de geïsoleerde grondkabel.
2. Schroef de zwarte aardreferentieklem (⚡) los.
3. Steek de draad door de gleuf van het aansluitpunt en schroef het aansluitpunt dicht, waarbij u ervoor zorgt dat de draad stevig vastgeklemd zit.
4. Verwijder de isolatie van het andere uiteinde van de kabel en klem de blootliggende draad vast aan de aardreferentiepaal met een aardklem.
5. Draai de klem vast.

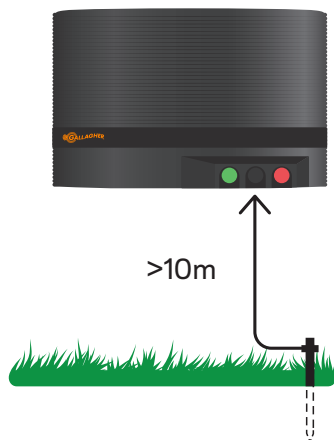

Bescherm je afrastering en schrikdraadapparaat met een bliksemafleider

Verminder het risico op bliksemschade aan uw elektrische afrastering en schrikdraadapparaat.

Gallagher adviseert om alle permanente stroombronnen uit te rusten met een bliksemafleider als bescherming tegen bliksemschade.

* Apart verkrijgbaar (G64800)

**Sluit de draad aan op de rode afrasteringsklem**

De rode afrasteringskabel aansluiten op de terminal:

1. Verwijder 5 cm plastic omhulsel van de geïsoleerde grondkabel.
2. Schroef de rode (⚡) uitgangsklem los.
3. Steek de draad door de gleuf van het aansluitpunt en schroef het aansluitpunt dicht, zodat de draad stevig vastgeklemd zit.
4. Verwijder de isolatie van het andere uiteinde van de kabel en bevestig de kabel aan de afrastering met een geschikte verbinder.

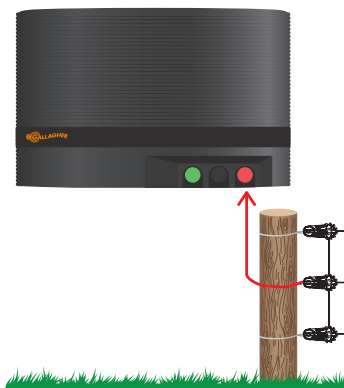
**! BELANGRIJK**

Bevestig de afdekking van de aansluitklemmen voordat u het schrikdraadapparaat inschakelt. Raak de aansluitklemmen niet aan nadat het schrikdraadapparaat is ingeschakeld.

1. Zorg ervoor dat het schrikdraadapparaat is aangesloten op de stroombron:

Netvoeding - Sluit de meegeleverde stroomadapter aan op de stroomaansluiting van het schrikdraadapparaat. Steek het andere uiteinde van de kabel in het stopcontact.

Zonne-energie en accu - Sluit de 3 m lange verbindingkabel van het zonnepaneel aan op de voedingsaansluiting van het energiepaneel en zorg ervoor dat de 3 m lange accukabel al is aangesloten op de accu.

Netstroom met MBS batterij back-up - Zorg ervoor dat de batterij back-up oplader is geïnstalleerd volgens de meegeleverde instructies. Steek de meegeleverde kabel in het stopcontact.

2. Druk op de aan/uit-knop van de App Gateway om het apparaat te starten.
3. Open de Ag Devices App en volg de instructies op het scherm.
4. Bevestig het aansluitingendecksel weer.

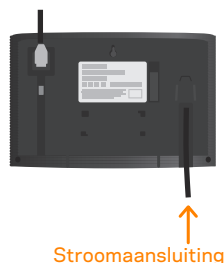

Controleer de afrasteringsspanning

Gebruik de Gallagher i-Serie Energizer Afstandsbediening om de spanning op uw afrasteringslijn te controleren. Hij meet afrasteringsspanning en -stroom en leidt naar de locatie van afrasteringsfouten. Zodra een storing is gelokaliseerd, kan het schrikdraadapparaat op afstand worden in- of uitgeschakeld, zodat afrasteringen veilig en gemakkelijk kunnen worden gerepareerd.



*wordt apart verkocht

Als het schrikdraadapparaat langzaam draait, minder dan 25 pulsen per minuut, controleer dan het volgende:

Tip: Om de puls frequentie te controleren, tel je het aantal pulsen dat binnen een interval van een minuut optreedt.

- **Energizer temperatuur** - Als het energizer heet is, zal het vertragen om oververhitting te voorkomen. Als dit het geval is, geeft de app een temperatuuralarm weer. Zorg ervoor dat het apparaat op een koele plaats wordt gemonteerd, uit de zon en met voldoende ventilatie.
- **Hekbelasting** - Een plotselinge toename van de belasting op de afrastering wordt aangegeven door een langzame puls frequentie en continu rood op de Fout-led van de afrastering, gedurende 15 minuten of totdat de belasting is verwijderd. Controleer de afrasteringslijn op fouten.
- **Batterij bijna leeg voor zonne-installaties** - De batterij van het apparaat is gedaald tot minder dan 40%. Laad de batterij opnieuw op.

Neem contact op met uw Gallagher-vertegenwoordiger voor assistentie.

Het energizer reduceert automatisch het stroomverbruik als de batterij leeg begint te raken. Dit wordt bereikt door de energie in elke puls te verminderen en het interval tussen de pulsen te vergroten. Het energizer stopt met pulseren als de batterij onder de 20% komt om beschadiging van de batterij.

te voorkomen. Gallagher raadt aan:

- ✔ Gebruik deep-cycle loodzuuraccu's van 12 V.
- ✔ Batterijen van hetzelfde type en dezelfde fabricage kunnen parallel worden aangesloten om de capaciteit te verhogen.
- ✔ Bewaar de batterij op een droge plaats tussen 0 °C en 30 °C.
- ✔ Laat batterijen niet gedurende langere tijd onder 50% lading (12,0 V).
- ✔ Batterijen moeten tijdens het opladen in een goed geventileerde ruimte staan.

	MBS1000i
Stroomverbruik:	12 W gevoed door 15 V adapter
	8 W gevoed door 12 V batterij
Opgeslagen energie:	10 J
Uitgang Energie:	5.8 J
Uitgangsspanning (onbelast):	8 kV



i-Serie Energizer Afstandsbediening & Foutopsporing

Snell en eenvoudig storingen opsporen en verhelpen.



i Serie afrasteringsmonitor

Creëer afrasteringszones en bewaak de prestaties van afrasteringen op de boerderij.



MBS Batterij Back-up

Houd je energizer aan de praat als de stroom uitvalt.



Bliksemafleider

Verminder het risico op bliksemschade aan uw elektrische afrastering en schrikdraadapparaat.



Alarmsysteem

Ideaal veiligheidsalarm voor waardevol vee of apparatuur.



Zonnepanelen

Converteer multi-energizers naar energizers op zonne-energie.

Afgedankte elektrische en elektronische apparatuur



Dit symbool op het product geeft aan dat dit product, de verpakking en de batterij niet samen met ander afval mogen worden weggegooid. In plaats daarvan is het uw verantwoordelijkheid om uw afgedankte apparatuur in te leveren bij een aangewezen inzamelpunt voor recycling van afgedankte elektrische en elektronische apparatuur. Door uw afgedankte apparatuur apart in te zamelen en te recyclen op het moment dat u deze weggooit, spaart u natuurlijke hulpbronnen en zorgt u ervoor dat de apparatuur wordt gerecycled op een manier die de volksgezondheid en het milieu beschermt. Voor meer informatie over waar u uw afgedankte apparatuur kunt inleveren voor recycling, kunt u contact opnemen met het plaatselijke recyclingbureau of de dealer bij wie u het product hebt gekocht.

L'électrificateur envoie des pulsions électriques sur la clôture, à environ une seconde d'intervalle. Ces impulsions donnent à l'animal un choc court, brutal, mais sans danger. Le choc ne blesse pas l'animal. Il est suffisamment mémorable pour que l'animal ne l'oublie jamais et évite de toucher la clôture.

1. L'électrificateur est relié à la clôture et à la terre.
2. La puissance est envoyée sur la clôture sous forme de clôtures pulsion.
3. L'animal reçoit une décharge lorsqu'il touche la clôture.

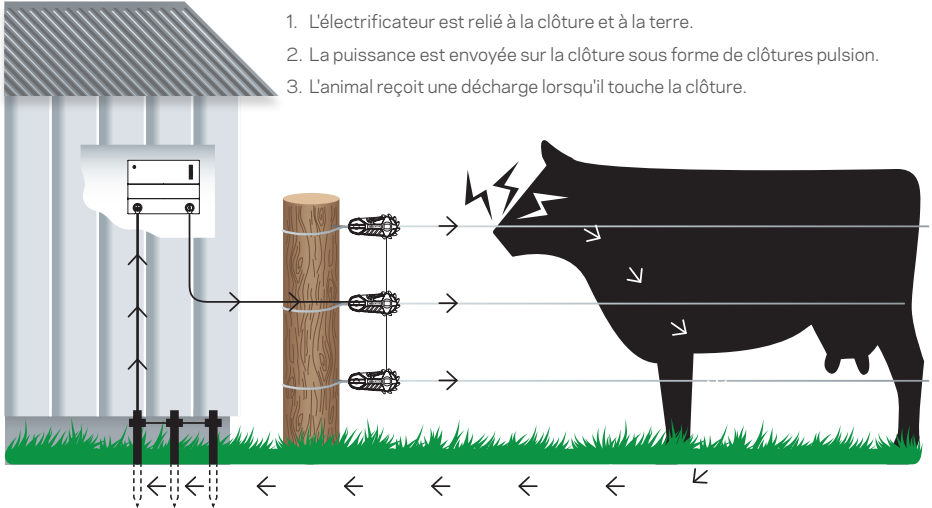

Europe uniquement : Cet électrificateur de clôture électrique dispose d'un délai de 20 secondes après un changement de charge sur la clôture, avant de pouvoir augmenter son énergie de sortie maximale.

Avertissement : Il faut attendre 20 secondes après la mise sous tension pour que l'électrificateur fonctionne normalement. Une augmentation soudaine de la charge est indiquée par une fréquence d'impulsions lente, un avertisseur sonore interne et un voyant rouge fixe indiquant un problème sur la clôture, pendant 15 minutes ou jusqu'à ce que la charge soit supprimée.

Conseils pratiques

- Vérifiez la législation locale en matière de clôtures : un permis peut être exigé avant l'utilisation.
- Vérifiez régulièrement la clôture. Enlevez les branches tombées, les mauvaises herbes et les arbustes, car ils provoquent un court-circuit de la clôture et réduisent son efficacité sur les animaux.
- Tous les animaux ont besoin de temps pour apprendre à respecter la clôture. Le dressage de l'animal peut prendre plusieurs jours et la clôture peut nécessiter des ajustements mineurs.
- Les animaux qui ont tendance à sauter peuvent être difficiles à confiner. Vous devrez peut-être essayer différentes hauteurs de clôtures pour déterminer la meilleure.
- Utilisez des isolateurs de qualité supérieure : les isolateurs de mauvaise qualité ou fissurés et les manchons en plastique ne sont pas recommandés car ils provoquent des courts-circuits.
- Utilisez des serre-joints sur tous les fils métalliques afin de garantir un circuit de haute qualité.
- Cet électrificateur doit être mis à la terre à l'aide de piquets de terre en métal galvanisé pour garantir le bon fonctionnement de la clôture électrique.
- Le câble doublement isolé doit être utilisé dans les bâtiments, sous les portails et dans les endroits où le sol pourrait corroder le fil galvanisé exposé. N'utilisez jamais de câble électrique domestique. Il est conçu pour un maximum de 600 volts et présente des fuites d'électricité.
- Pour les clôtures permanentes, utilisez du fil high tensile de 2,5 mm.

2

Composants Energizer

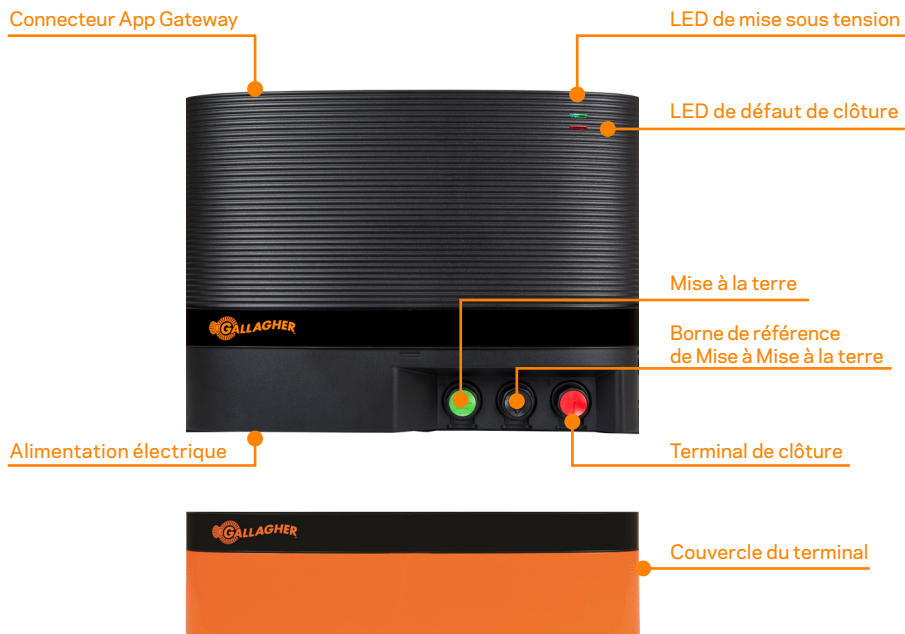

3

Installer la passerelle i Series App Gateway

**i Series App Gateway**

La passerelle i Series App Gateway permet la communication entre votre i Series Energizer et l'application mobile Gallagher Ag Devices.

Reportez-vous au Guide de démarrage rapide fourni avec l'App Gateway pour les instructions d'installation.

Gallagher Ag Devices App

Affichez des informations sur les performances de votre clôture, soyez alerté en cas de clôtures défectueuses, réglez votre voltage de sortie et allumez et éteignez votre clôture, le tout dans le creux de votre main.





Alimentation secteur



Installez votre électrificateur sur un mur à l'abri des regards, à un endroit où l'alimentation secteur est disponible pour le branchement.

Remarque : ne mettez pas l'électrificateur sous tension tant que l'installation n'est pas terminée.



Alimentation solaire et par batterie*



Les kits solaires multi-power sont des solutions solaires entièrement intégrées qui se connectent à votre électrificateur et à votre batterie pour une alimentation électrique tout au long de l'année.

Reportez-vous au guide d'utilisation fourni avec le kit de panneaux solaires pour les instructions d'installation.

Gallagher recommande de stocker la batterie dans un boîtier solé.



Batterie de secours MBS*



Installez votre électrificateur sur un mur, sous abri, à un endroit où l'alimentation secteur est disponible pour le branchement.

La solution idéale pour les régions où l'alimentation secteur n'est pas fiable. Le chargeur de batterie de secours se connecte à votre électrificateur et à votre batterie au plomb de 12 V, prête à passer à l'alimentation par batterie en cas de panne de courant.

Reportez-vous au guide de démarrage rapide fourni avec le chargeur de batterie de secours pour les instructions d'installation.

L'électrificateur doit être installé :

- ✔ Sous abri, où il est protégé de l'environnement.
- ✔ Sur une surface plane ou un mur et hors de portée des enfants.
- ✔ Là où il n'y a pas de risque d'incendie ou de dommages mécaniques pour l'électrificateur et, si possible, à l'écart des équipements électriques lourds.
Par exemple, des pompes ou d'autres éléments susceptibles de provoquer des interférences électriques.

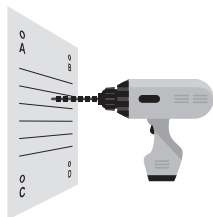

1 Percez des trous pilotes

Utilisez le gabarit de la dernière page pour percer 2 trous de 4 mm (E & F).

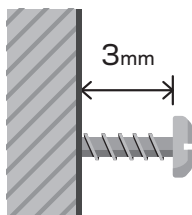

2 Fixer les vis

Fixez les vis fournies dans la surface, en laissant les têtes de vis dépasser de la surface de 3 mm.

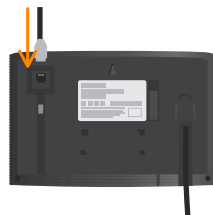

3 Fixer les câbles

Branchez le câble de la passerelle App à l'arrière de l'électrificateur.



4 Monter l'électrificateur et exposer les bornes

- Placer l'électrificateur sur les vis de montage et les vis de fixation et glisser en position.
- Dévoilez les bornes de clôture, de terre et de terre de référence en retirant le cache-bornes. Appuyez sur les flèches latérales et faites glisser le couvercle vers le bas.

Pourquoi l'électrificateur a-t-il besoin d'un système de mise à la terre?

La mise à la terre fait référence aux piquets en métal galvanisé qui sont placés dans le sol près de l'électrificateur. Les piquets métalliques dans le sol sont une parcelle du circuit qui est achevé lorsque l'animal touche le fil. L'achèvement du circuit est ce qui permet à l'animal de recevoir un choc. La mise à la terre de l'électrificateur doit être la plus conductive possible pour que la clôture donne un choc efficace à l'animal.

Installer des piquets de terre galvanisés

Installer au moins 4 piquets des piquets de terre galvanisés de 1,7 m à 1,6 m de profondeur dans un sol humide si possible.

- ✔ En cas de sécheresse ou de sol à faible teneur en minéraux, il peut être nécessaire d'utiliser davantage de piquets de terre.
- ✔ Les piquets de terre doivent être espacés d'au moins 3 m.
- ✔ Les piquets de terre doivent être éloignés d'au moins 10 m de tout câble de secteur, de téléphone, de canalisation d'eau ou de terre du bâtiment.
- ✔ Ne raccordez pas la borne de mise à la terre à la charpente ou à l'ossature métallique d'un bâtiment.
- ✔ 1 fil reliant toutes les piquets de terre à la borne de terre de l'électricien.

Câble et connexion la mise à terre

Pour fixer le câble de terre :

1. En utilisant un câble isolé à haute conductivité, enlevez 5 cm de conductivité plastique à l'une des extrémités du fil du câble.
2. Dévisser la borne verte (⚡) du système de mise à terre.
3. Insérez le fil dans la fente de la borne et vissez la borne en veillant à ce que le fil soit fermement serré.
4. Fixez le câble au système de mise à la terre en retirant 10 cm d'isolateur du câble à chaque piquet de terre.
5. Serrez le fil exposé à chaque piquet à l'aide d'une pince de terre.
6. Serrer le serrage.

Remarque : une mauvaise mise à la terre peut provoquer des interférences sur les fils téléphoniques, les radios et les télévisions.

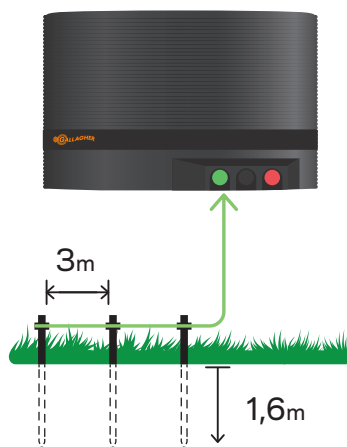

Pourquoi l'électrificateur a-t-il besoin d'une mise à terre ?

Une mise à terre supplémentaire est nécessaire pour mesurer les performances du système de terre. La référence de terre mesure le voltage perdu dans le système de terre de l'électrificateur.

Par exemple, si l'électrificateur affiche une tension de sortie de 9 kV et que la référence à la terre mesure 3 kV, la tension sur la clôture qui choque l'animal sera au mieux de 6 kV.

Un système bien mis à la terre se traduira par une mesure de référence à la terre inférieure à 0,3kV. Si la mesure de terre est supérieure à 0,3kV, vérifiez les mises à la terre et envisagez d'ajouter des piquets de terre pour améliorer le voltage de la clôture.

Installer un piquet de terre de référence galvanisé

Installez un seul piquet galvanisé de 1m dans le sol, en laissant suffisamment de longueur de piquet au-dessus du sol pour un raccordement.

- ☑ Le piquet de terre doit être situé à au moins 10 m du système de mise à la terre de l'électrificateur principal.
- ☑ Le piquet de terre doit être éloigné d'au moins 10 m de tout câble de secteur, de téléphone, de canalisation d'eau ou de terre du bâtiment.

Câble et connexion de la mise à terre

Pour fixer le câble de référence de la terre :

1. En utilisant un câble isolé hautement conducteur, enlevez 5 cm de conductivité plastique à l'une des extrémités du fil du câble.
2. Dévisser la borne noire de référence à la terre (⚡).
3. Insérez le fil dans la fente de la borne et vissez la borne en veillant à ce que le fil soit fermement serré.
4. Retirez l'isolant de l'autre extrémité du câble et colliez le fil exposé au piquet de terre de référence à l'aide d'une pince de terre.
5. Serrer le serrage.

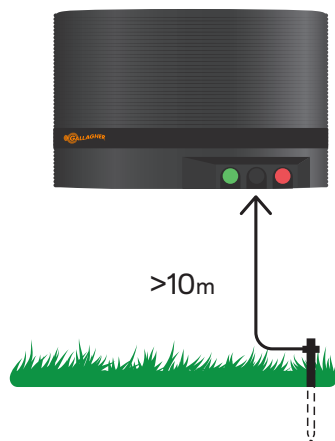

Protégez votre clôture et votre électrificateur avec un parafoudre

Réduisez le risque de dommages causés par la foudre à votre clôture électrique et à votre électrificateur.

Gallagher recommande d'équiper tous les électrificateurs permanents d'un parafoudre afin de les protéger contre les dégâts causés par la foudre.

* Vendu séparément



Connecter le fil à la borne rouge de la clôture

Pour attacher le câble de clôture rouge à la borne :

1. En utilisant un câble isolé à haute conductivité, enlevez 5 cm de conductivité plastique à l'une des extrémités du fil du câble.
2. Dévisser la borne de sortie rouge (⚡).
3. Insérez le fil dans la fente de la borne et vissez la borne en veillant à ce que le fil soit fermement serré.
4. Retirez l'isolateur de l'autre extrémité du câble et fixez-le à la clôture à l'aide d'un serre-joint.

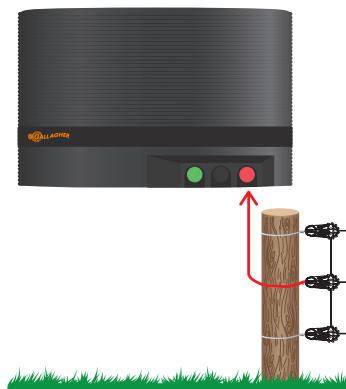

! IMPORTANT

Fixez le cache-bornes avant de mettre l'électrificateur sous tension.

Après avoir mis l'électrificateur sous tension, ne pas toucher les bornes.

1. S'assurer que l'électrificateur est connecté à la source d'alimentation :

Secteur - Branchez l'adaptateur électrique fourni sur la prise d'alimentation de l'électrificateur. Branchez l'autre extrémité du câble sur l'alimentation secteur.

Solaire et batterie - Branchez le câble de 3 m du panneau solaire dans la prise d'alimentation de l'électrificateur, en veillant à ce que le câble de 3 m de la batterie soit déjà fixé à la batterie.

Secteur avec batterie de secours MBS - Assurez-vous que le chargeur de batterie de secours est installé conformément aux instructions fournies. Branchez le câble fourni sur l'alimentation secteur.

2. Appuyez sur le bouton d'alimentation de l'App Gateway pour démarrer l'électrificateur.
3. Ouvrez l'application Ag Devices et suivez les instructions à l'écran.
4. Remettre en place le couvercle du terminal.

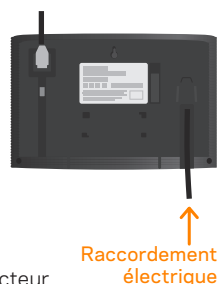

Vérifier le voltage des clôtures

Utilisez la télécommande Gallagher i Series Energizer Remote and Fault Finder* pour vérifier la tension sur votre fil de clôture. Il mesure la tension et le courant de la clôture et vous permet de localiser les défauts de la clôture.

Une fois le défaut localisé, l'électrificateur peut être mis hors tension ou sous tension à distance, ce qui permet de réparer la clôture en toute sécurité et commodité.

*vendu séparément



Si fonctionne lentement, moins de 25 impulsions par minute, vérifiez les points suivants :
Conseil : Pour vérifier la fréquence des pulsations, comptez le nombre de pulsations qui se produisent dans un intervalle d'une minute.

Température de l'énergizer - Si l'électrificateur est chaud, il ralentira pour éviter la surchauffe. Dans ce cas, l'application affichera une alarme de température. Assurez-vous que l'électrificateur est monté dans un endroit frais, à l'abri du soleil et avec une ventilation adéquate.

Charge sur la clôture - Une augmentation soudaine de la charge sur la clôture est indiquée par une fréquence d'impulsions lente et un rouge fixe sur la LED de défaut de clôture, pendant 15 minutes ou jusqu'à ce que la charge soit supprimée. Vérifiez que le fil de clôture ne présente pas de défauts.

Batterie faible pour les installations solaires - La batterie qui alimente l'électrificateur est tombée à moins de 40 %. Rechargez la batterie.

Contactez votre représentant local Gallagher pour obtenir de l'aide.

L'électrificateur réduira automatiquement sa consommation d'énergie si la batterie commence à se décharger. Pour ce faire, il réduira l'énergie de chaque impulsion et augmentera l'intervalle entre les impulsions. L'électrificateur cesse d'émettre des impulsions si la batterie descend en dessous de 20 % afin d'éviter de l'endommager.

Gallagher recommande :

- ✔ Utiliser des batteries au plomb de 12 V à décharge profonde.
- ✔ Des batteries de même type et de même fabrication peuvent être connectées en parallèle pour augmenter la capacité.
- ✔ Stocker la batterie dans un endroit sec entre 0 °C et 30 °C.
- ✔ Ne laissez pas les piles en dessous de 50 % de charge (12,0 V) pendant une période prolongée.
- ✔ Les batteries doivent être placées dans un endroit bien ventilé pendant leur chargement.

	MBS1000i
Consommation électrique :	12 W alimentés par un adaptateur 15 V
	8 W alimentés par une batterie de 12 V
Énergie stockée :	10 J
Énergie de sortie :	5.8 J
Tension de sortie (à vide) :	8 kV



Télécommande et Localisateur de perte Gallagher

Localiser et réparer rapidement et facilement les pannes.



Moniteur de clôture de la série i

Créez des zones de clôtures et contrôlez les performances des clôtures à la ferme.



Batterie de secours MBS

Faites fonctionner votre électrificateur en cas de panne de courant.



Parafoudre

Faites fonctionner votre électrificateur en cas de panne de courant.



Système d'alarme

Alarme de sécurité idéale pour les élevages ou les équipements de valeur.



Panneaux solaires

Convertir les électrificateurs multi-énergies en électrificateurs solaires

Déchets d'équipements électriques et électroniques



Ce symbole sur le produit indique que ce produit, l'emballage et la batterie ne doivent pas être jetés avec les autres déchets. Il vous incombe au contraire de vous débarrasser de vos déchets en les remettant à un point de collecte désigné pour le recyclage des déchets d'équipements électriques et électroniques. La collecte séparée et le recyclage de vos déchets d'équipements au moment de leur mise au rebut contribueront à préserver les ressources naturelles et à garantir qu'ils sont recyclés d'une manière qui protège la santé humaine et l'environnement. Pour plus d'informations sur les endroits où vous pouvez déposer vos déchets d'équipement pour le recyclage, veuillez contacter le bureau de recyclage de votre ville ou le revendeur auprès duquel vous avez acheté le produit.

Das Stromgerät sendet elektrische Impulse im Abstand von etwa einer Sekunde entlang der Zaunlinie. Diese Impulse geben dem Tier einen kurzen, scharfen, aber sicheren Schock. Der Schock schadet dem Tier nicht. Er ist so einprägsam, dass das Tier den Schock nie vergisst und den Zaun meidet.

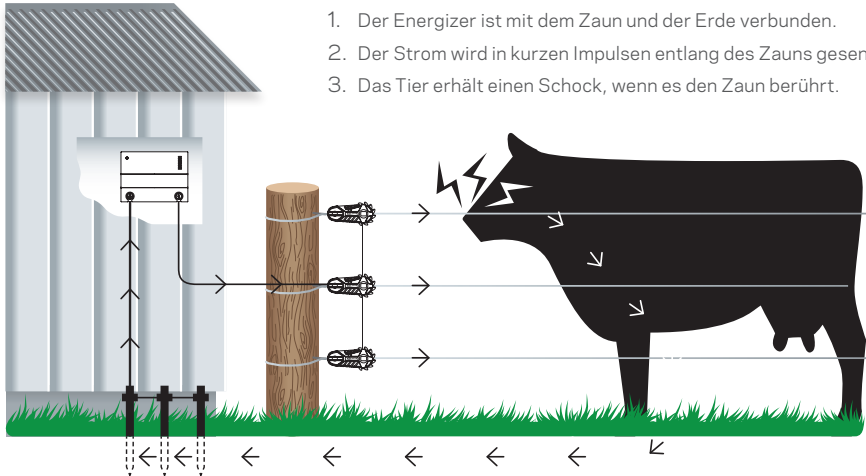

1. Der Energizer ist mit dem Zaun und der Erde verbunden.
2. Der Strom wird in kurzen Impulsen entlang des Zauns gesendet.
3. Das Tier erhält einen Schock, wenn es den Zaun berührt.



Nur für Europa: Dieses zeitverzögerte Elektrozaungerät hat eine Verzögerungszeit von 20 Sekunden nach einer Laständerung am Zaun, bevor es seine maximale Ausgangsenergie erhöhen kann.

Warnung: Das Stromversorgungsgerät muss nach dem Einschalten 20 Sekunden warten, bis es im Normalbetrieb ist. Ein plötzlicher Anstieg der Last wird durch eine langsame Impulsrate, einen internen Summer und eine durchgehend rot leuchtende Zaunfehler-LED angezeigt, und zwar 15 Minuten lang oder bis die Last entfernt wird.

Praktische Hinweise

- Prüfen Sie die örtliche Verordnung über Zäune: Örtliche Gesetze können eine Genehmigung vor der Verwendung erfordern.
- Kontrollieren Sie den Zaun in regelmäßigen Abständen. Entfernen Sie herabgefallene Äste, Unkraut oder Sträucher, da diese zu Kurzschlüssen im Zaun führen und die Tierkontrolle beeinträchtigen.
- Alle Tiere brauchen Zeit, um zu lernen, den Zaun zu respektieren. Es kann mehrere Tage dauern, das Tier zu trainieren, und der Zaun muss möglicherweise leicht angepasst werden.
- Tiere, die zum Springen neigen, lassen sich unter Umständen nur schwer einsperren. Möglicherweise müssen Sie verschiedene Zaunhöhen ausprobieren, um die beste Höhe zu ermitteln.
- Verwenden Sie hochwertige Isolatoren: minderwertige oder rissige Isolatoren und Kunststoffrohre sind nicht zu empfehlen, da sie zu Kurzschlüssen führen können.
- Verwenden Sie an allen Stahldrahtverbindungen Verbindungsklemmen, um eine hohe Qualität des Stromkreises zu gewährleisten.
- Dieser Stromerzeuger muss mit verzinkten Metallpfählen geerdet werden, damit der Elektrozaun korrekt funktioniert.
- Doppelt isolierte Kabel sollten in Gebäuden, unter Toren und dort verwendet werden, wo der Boden freiliegende verzinkte Drähte korrodieren lassen könnte. Verwenden Sie niemals Haushaltsstromkabel. Es ist für eine maximale Spannung von 600 Volt ausgelegt und gibt Strom ab.
- Verwenden Sie für dauerhafte Umzäunungen hochfesten Draht der Stärke 2,5 mm.

2

Energizer-Komponenten

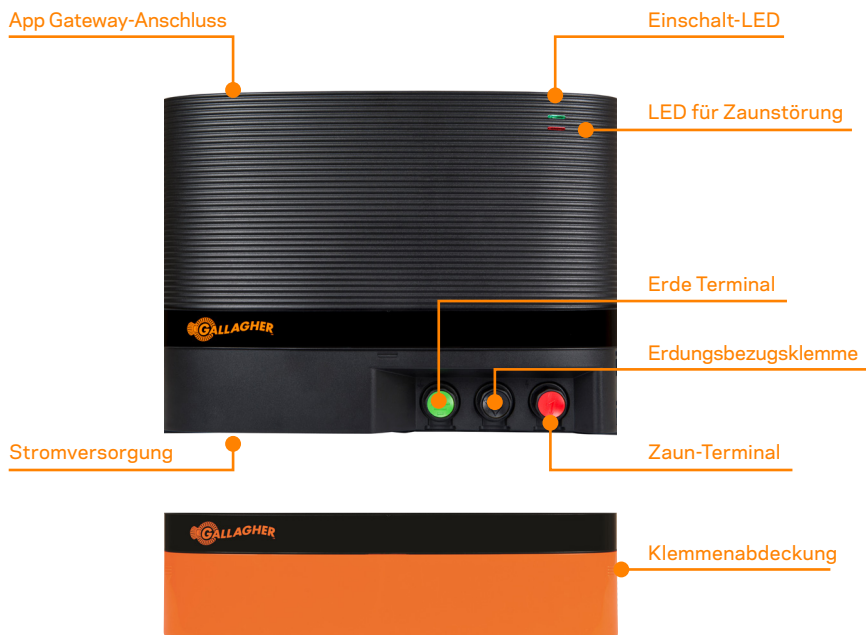

3

Installieren Sie das i Series App Gateway



i-Serie App Gateway

Das i Series App Gateway ermöglicht die Kommunikation zwischen Ihrem i Series Energizer und der Gallagher Ag Devices Mobile App.

Installationsanweisungen finden Sie in der Schnellstartanleitung, die mit dem App Gateway geliefert wird.

Gallagher Ag Devices App

Zeigen Sie Informationen über die Leistung Ihres Zauns an, lassen Sie sich bei Fehlern warnen, stellen Sie die Ausgangsspannung ein und schalten Sie Ihren Zaun ein und aus - alles in Ihrer Handfläche.





Netzbetrieben



Installieren Sie Ihr Stromversorgungsgerät an einer verdeckten Wand, an der Netzstrom zur Verfügung steht.

Hinweis: Schalten Sie das Stromversorgungsgerät nicht ein, bevor die Installation abgeschlossen ist.



Solar- und batteriebetrieben*



Multi Powered Solar Kits sind vollständig integrierte Solarlösungen, die an Ihren Energizer und Ihre Batterie angeschlossen werden und so das ganze Jahr über Strom liefern.

Installationsanweisungen finden Sie im Benutzerhandbuch, das dem Solarmodulsatz beiliegt.

Gallagher empfiehlt die Batterie in einem isolierten Batteriefach aufzubewahren.



MBS Batterie-Backup*



Installieren Sie Ihr Stromversorgungsgerät an einer Wand, die nicht abgedeckt ist und an die ein Stromanschluss möglich ist.

Die ideale Lösung für Gebiete mit unzuverlässiger Netzstromversorgung. Das Batterie-Backup-Ladegerät wird an Ihr Stromaggregat und Ihre 12-V-Bleisäurebatterie angeschlossen und ist bereit, bei einem Stromausfall auf Batteriebetrieb umzuschalten.

Installationsanweisungen finden Sie in der Schnellstartanleitung, die mit dem Notstromladegerät geliefert wird.

* Solar-Kits, Batterien, Batteriegehäuse und MBS Battery Backup sind separat erhältlich.

Der Stromerzeuger muss installiert sein:

- ✔ Unter einer Abdeckung, wo sie vor der Umwelt geschützt ist.
- ✔ Auf einer ebenen Fläche oder an einer Wand und außerhalb der Reichweite von Kindern.
- ✔ An einem Ort, an dem keine Gefahr besteht, dass das Stromversorgungsgerät Feuer fängt oder mechanisch beschädigt wird, und möglichst nicht in der Nähe von schweren elektrischen Geräten, z. B. Pumpen oder anderen Gegenständen, die elektrische Störungen verursachen können.

DEU

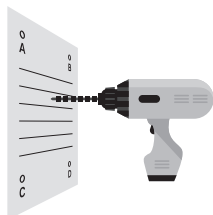

1 Pilotlöcher bohren

Verwenden Sie die Schablone auf der Rückseite, um 2 x 4 mm Löcher zu bohren (E & F).

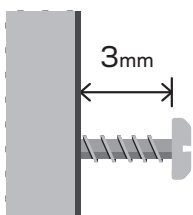

2 Befestigen Sie die Schrauben

Befestigen Sie die mitgelieferten Schrauben in der Oberfläche, so dass die Schraubenköpfe 3 mm über die Oberfläche hinausragen.

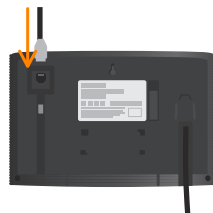

3 Befestigen Sie die Kabel

Stecken Sie das Kabel des App-Gateways in die Rückseite des Energiespenders.



4 Montieren Sie das Stromversorgungsgerät und legen Sie die Klemmen frei.

- Setzen Sie das Stromversorgungsgerät auf die Befestigungsschrauben und schieben Sie es in Position.
- Entfernen Sie die Klemmenabdeckung, um die Zaun-, Erdungs- und Bezugserdungsklemmen freizulegen. Drücken Sie auf die seitlichen Pfeile und schieben Sie die Abdeckung nach unten.

Warum braucht das Stromversorgungsgerät ein Erdungssystem?

Das Erdungssystem bezieht sich auf die verzinkten Metallpfähle, die in der Nähe des Stromerzeugers in den Boden gesteckt werden. Die Metallpfähle im Boden sind Teil des Stromkreises, der geschlossen wird, wenn das Tier den Draht berührt. Die Vervollständigung des Stromkreises ist das, was ermöglicht es dem Tier, einen Schock zu bekommen. Das Erdungssystem des Stromerzeugers muss so leitfähig wie möglich sein, damit der Zaun dem Tier einen wirksamen Schock versetzen kann.

Verzinkte Erdspieße einbauen

Bringen Sie mindestens 4 x 1,7 m lange verzinkte Erdpfähle möglichst 1,6 m tief in feuchtem Boden an.

- ☑ Unter trockenen Bedingungen oder in Böden mit geringem Mineralgehalt können mehr Erdpflocke erforderlich sein.
- ☑ Die Erdpfähle müssen mindestens 3 m voneinander entfernt sein.
- ☑ Die Erdungspfähle müssen mindestens 10 m von Netzkabeln, Telefonkabeln, Wasserrohren oder der Gebäudeerde entfernt sein.
- ☑ Schließen Sie die Erdungsklemme nicht an Metallteile des Gebäudes oder an den Rahmen an.
- ☑ 1 Draht, der alle Erdungspfähle mit der Erdungsklemme des Erregers verbindet.

Verdrahtung und Anschluss des Erdungssystems

Zur Befestigung des Erdungskabels:

1. Entfernen Sie bei Verwendung eines hochleitfähigen isolierten Kabels 5 cm der Kunststoffbeschichtung von einem Ende des Kabeldrahts.
2. Schrauben Sie die grüne (⚡) Erdungsklemme ab.
3. Führen Sie den Draht durch den Schlitz der Klemme und schrauben Sie die Klemme zu, so dass der Draht fest eingeklemmt ist.
4. Befestigen Sie das Kabel am Erdungssystem, indem Sie 10 cm Isolierung vom Kabel an jedem Erdungspflock entfernen.
5. Klemmen Sie den freiliegenden Draht mit einer Erdungsklemme an jeden Pfahl.
6. Ziehen Sie die Klemme fest.

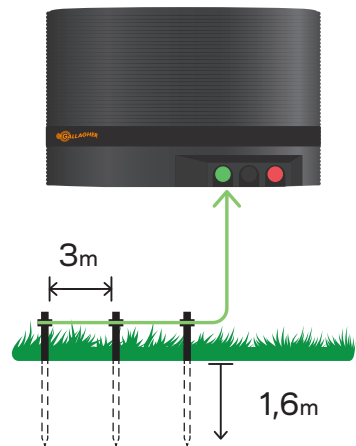

Hinweis: Eine schlechte Erdung kann Störungen bei Telefonleitungen, Radios und Fernsehgeräten verursachen.

Warum braucht das Stromversorgungsgerät einen Erdungsbezug?

Ein zusätzlicher Erdungsstab ist erforderlich, um die Leistung des Erdungssystems zu messen. Die Erdungsreferenz misst den Spannungsverlust im Erdungssystem des Stromversorgers, und diese Messung wird als Erdungsmessung in der Ag Devices App angezeigt.

Wenn das Stromversorgungsgerät beispielsweise eine Ausgangsspannung von 9 kV anzeigt und die Erdungsreferenz 3 kV misst, dann beträgt die Spannung am Zaun, die das Tier schockt, bestenfalls 6 kV.

Ein gut geerdetes System ergibt eine Erdungsreferenzmessung von unter 0,3 kV. Wenn der Erdungsmesswert über 0,3 kV liegt, überprüfen Sie die Verbindungen zum Erdungssystem und erwägen Sie das Hinzufügen weiterer Erdungspfähle, um die Zaunspannung zu verbessern.

Verzinkter Bezugserdpfahl einbauen

Setzen Sie einen einzelnen verzinkten Pfahl mit einer Länge von 1 m in den Boden ein, wobei die Länge des Pfahls über dem Boden für eine Verbindung ausreicht.

- ✔ Der Erdungspfahl muss mindestens 10 m vom Erdungssystem des Hauptenergieerzeugers entfernt sein.
- ✔ Der Erdungspfahl muss mindestens 10 m von Netzkabeln, Telefonkabeln, Wasserleitungen oder der Gebäudeerde entfernt sein.

Verdrahtung und Anschluss der Erdungsreferenz

Zur Befestigung des Erdungskabels:

1. Entfernen Sie bei Verwendung eines hochleitfähigen isolierten Kabels 5 cm der Kunststoffbeschichtung von einem Ende des Kabeldrahts.
2. Schrauben Sie die schwarze Erdungsklemme (⚡) ab.
3. Führen Sie den Draht durch den Schlitz der Klemme und schrauben Sie die Klemme zu, so dass der Draht fest eingeklemmt ist.
4. Entfernen Sie die Isolierung vom anderen Ende des Kabels und klemmen Sie den freiliegenden Draht mit einer Erdungsklemme an den Erdungspfahl.
5. Ziehen Sie die Klemme fest.

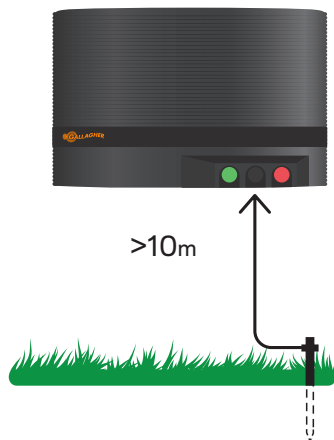

Schützen Sie Ihren Zaun und Ihren Stromerzeuger mit einer Blitzableitung

Verringern Sie das Risiko von Blitzschäden an Ihrem Elektrozaun und Stromerzeuger.

Gallagher empfiehlt, alle permanenten Stromerzeuger mit einem Blitzableiter auszustatten, um sie vor Blitzschäden zu schützen.

* Separat erhältlich



Schließen Sie das Kabel an den roten Zaunanschluss an.

Zur Befestigung des roten Zaunkabels am Terminal:

1. Entfernen Sie bei Verwendung eines hochleitfähigen isolierten Kabels 5 cm der Kunststoffbeschichtung von einem Ende des Kabeldrahts.
2. Schrauben Sie die rote (⚡) Ausgangsklemme ab.
3. Führen Sie den Draht durch den Schlitz der Klemme und schrauben Sie die Klemme zu, so dass der Draht fest eingeklemmt ist.
4. Entfernen Sie die Isolierung vom anderen Ende des Kabels und befestigen Sie es mit einer Verbindungsklemme am Zaun.

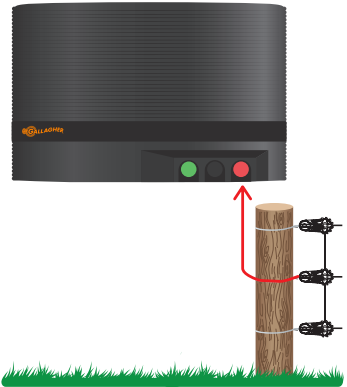

⚠ WICHTIG

Bringen Sie die Klemmenabdeckung an, bevor Sie das Stromversorgungsgerät einschalten. Berühren Sie nach dem Einschalten des Stromerzeugers nicht die Klemmen.

1. Vergewissern Sie sich, dass das Stromaggregat an die Stromquelle angeschlossen ist:

Netz - Schließen Sie das mitgelieferte Netzteil an den Netzanschluss des Stromerzeugers an. Stecken Sie das andere Ende des Kabels in die Netzsteckdose.

Solar und Batterie - Connect the solar panel's 3m energizer connector cable into the energizer's power connection, making sure the 3m battery cable is already attached to the battery.

Netz mit MBS-Batterie-Backup - Stellen Sie sicher, dass das Batterie-Backup-Ladegerät gemäß den mitgelieferten Anweisungen installiert ist. Schließen Sie das mitgelieferte Kabel an das Stromnetz an.

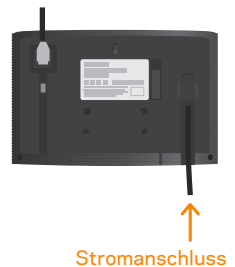

2. Drücken Sie die Einschalttaste des App-Gateways, um den Energizer zu starten.
3. Öffnen Sie die Ag Devices App und folgen Sie den Anweisungen auf dem Bildschirm.
4. Bringen Sie die Klemmenabdeckung wieder an.

Prüfen Sie die Zaunspannung

Verwenden Sie den Gallagher i Series Energizer Remote and Fault Finder*, um die Spannung an Ihrer Zaunlinie zu überprüfen. Er misst Spannung und Stromstärke am Zaun und führt zum Auffinden von Zaunfehlern. Sobald ein Fehler lokalisiert ist, kann das Stromversorgungsgerät aus der Ferne ein- und ausgeschaltet werden, um eine sichere und bequeme Reparatur des Zauns zu ermöglichen.



*getrennt verkauft

Wenn das Stromaggregat langsam läuft, d. h. mit weniger als 25 Impulsen pro Minute, überprüfen Sie bitte folgende Punkte:

Tipp: Um die Pulsfrequenz zu überprüfen, zählen Sie die Anzahl der Pulse, die innerhalb eines einminütigen Intervalls auftreten.

- **Energizer-Temperatur** - Wenn der Energizer heiß ist, wird er langsamer, um eine Überhitzung zu vermeiden. Wenn dies der Fall ist, zeigt die App einen Temperaturalarm an. Stellen Sie sicher, dass der Energiespender an einem kühlen Ort ohne direkte Sonneneinstrahlung und mit ausreichender Belüftung montiert ist.
- **Belastung des Zauns** - Ein plötzlicher Anstieg der Zaunlast wird durch eine langsame Impulsrate und ein durchgehendes rotes Leuchten der Zaunfehler-LED angezeigt, und zwar 15 Minuten lang oder bis die Last entfernt wird. Überprüfen Sie die Zaunlinie auf Fehler.
- **Schwache Batterie für Solaranlagen** - Die Batterie, die den Energiespender mit Strom versorgt, ist auf weniger als 40% gesunken. Laden Sie die Batterie wieder auf.

Wenden Sie sich an Ihren örtlichen Gallagher-Vertreter, wenn Sie Hilfe benötigen.

Der Energizer reduziert automatisch seinen Stromverbrauch, wenn die Batterie anfängt, leer zu werden. Dies wird erreicht, indem die Energie in jedem Impuls reduziert und das Intervall zwischen den Impulsen verlängert wird.

Der Energizer hört auf zu pulsieren, wenn die Batterie unter 20 % fällt, um eine Beschädigung der Batterie zu verhindern.

Gallagher empfiehlt:

- ✔ Verwenden Sie 12-V-Bleisäurebatterien mit tiefem Zyklus.
- ✔ Zur Erhöhung der Kapazität können Batterien desselben Typs und Herstellers parallel geschaltet werden.
- ✔ Lagern Sie die Batterie an einem trockenen Ort zwischen 0 °C und 30 °C.
- ✔ Lassen Sie die Batterien nicht über einen längeren Zeitraum unter 50 % Ladung (12,0 V).
- ✔ Die Batterien müssen während des Ladevorgangs an einem gut belüfteten Ort aufbewahrt werden.

	MBS1000i
Stromverbrauch:	12 W über 15-V-Adapter versorgt
	8 W, gespeist von einer 12-V-Batterie
Gespeicherte Energie:	10 J
Ausgang Energie:	5.8 J
Ausgangsspannung (ohne Last):	8 kV



i-Serie Energizer Fernbedienung & Fehlersuchgerät

Schnelles und einfaches Auffinden und Reparieren von Fehlern.



i-Serie Zaunüberwachung

Erstellen Sie Zaungrenzen und überwachen Sie die Leistung der Zäune auf dem Hof.



MBS Batterie-Backup

Halten Sie Ihren Energizer bei einem Stromausfall in Betrieb.



Blitzableiter

Verringern Sie das Risiko von Blitzschäden an Ihrem Elektrozaun und Stromerzeuger.



Sonnenkollektoren

Umwandlung von Mehrfach-Stromversorgungen in solarbetriebene Stromversorgungen



Alarmanlage

Idealer Sicherheitsalarm, wenn wertvolles Vieh oder Ausrüstung aufbewahrt wird.

Elektrische und elektronische Altgeräte



Dieses Symbol auf dem Produkt weist darauf hin, dass dieses Produkt, die Verpackung und insbesondere die Batterie nicht mit dem Restmüll entsorgt werden dürfen. Stattdessen liegt es in Ihrer Verantwortung, Ihre Altgeräte zu entsorgen, indem Sie sie bei einer ausgewiesenen Sammelstelle für das Recycling von Elektro- und Elektronikaltgeräten abgeben. Die getrennte Sammlung und Wiederverwertung Ihrer Altgeräte bei der Entsorgung trägt dazu bei, die natürlichen Ressourcen zu schonen und sicherzustellen, dass sie auf eine Weise recycelt werden, die die menschliche Gesundheit und die Umwelt schützt. Weitere Informationen darüber, wo Sie Ihre Altgeräte zum Recycling abgeben können, erhalten Sie bei Ihrer örtlichen Recyclingstelle oder bei dem Händler, bei dem Sie das Produkt gekauft haben.

Spændingsgiveren sender elektriske impulser langs hegnet med cirka et sekunds mellemrum. Disse impulser giver dyret et kort, skarpt, men sikkert stød. Stødet skader ikke dyret. Det er tilstrækkeligt mindeværdigt til, at dyret aldrig glemmer stødet og vil undgå hegnet.

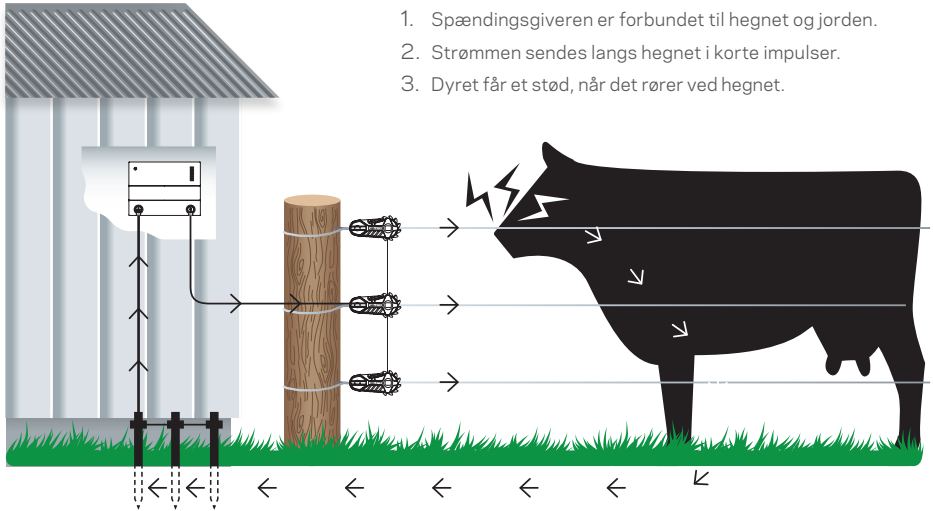

1. Spændingsgiveren er forbundet til hegnet og jorden.
2. Strømmen sendes langs hegnet i korte impulser.
3. Dyret får et stød, når det rører ved hegnet.

DAN



Kun til Europa: Dette tidsforsinkede elektriske hegn har en forsinkelsestid af 20 sekunder efter ændring i belastning på hegnet før det kan øge til maximum output energi.

Advarsel: Elhegnet skal vente i 20 sekunder imens den kommer op til normaloperation igen. En pludselig stigning i belastning er angivet med en langsom puls sats, en intern buzzer og en konstant rød på apparatets fejl-lysdioder i 15 minutter eller indtil belastningen er fjernet.

Praktiske tips

- Undersøg de lokale retningslinjer for elhegn. Der kan være lokale bestemmelser, som kræver, at du indhenter en tilladelse, før du bruger spændingsgiveren.
- Kontroller elhegnet med jævne mellemrum. Fjern plantevækst, nedfaldne grene eller buske i hegnslinjen. Disse ting vil skabe afledning på hegnet og reducere elhegnets effekt og dermed kontrollen med dyrene.
- Alle slags dyr har brug for tid til at vænne sig til elhegnet. Det kan tage flere dage, og i denne periode kan det være nødvendigt at ændre hegnet.
- Dyr, som har let ved at springe, kan være vanskelige at holde inden for hegnet. Ved at afprøve forskellige hegnshøjder kan du bestemme den højde, som virker bedst i dit tilfælde.
- Brug kun kvalitetsisolatorer. Isolatorer af dårlig kvalitet eller defekte isolatorer samt plastikrør anbefales ikke, fordi de forårsager kortslutning.
- Brug altid trådsamlere på alle forbindelser i ståltråd for at sikre et kvalitetskredsløb.
- Denne spændingsgiver skal forbindes til jord ved hjælp af galvaniserede jordspyd for at sikre, at elhegnet virker korrekt.
- Der skal altid bruges dobbeltisoleret jordkabel, når strømmen føres gennem bygninger, under passager og på steder, hvor galvaniseret tråd kan korrodere. Brug aldrig almindelige elledninger, der er beregnet til 600 volt, da de vil lække elektricitet.
- Brug altid Gallagher Superwire 2,5 mm ved etablering af permanente indhegninger.

2

Spændingsgiver-komponenter

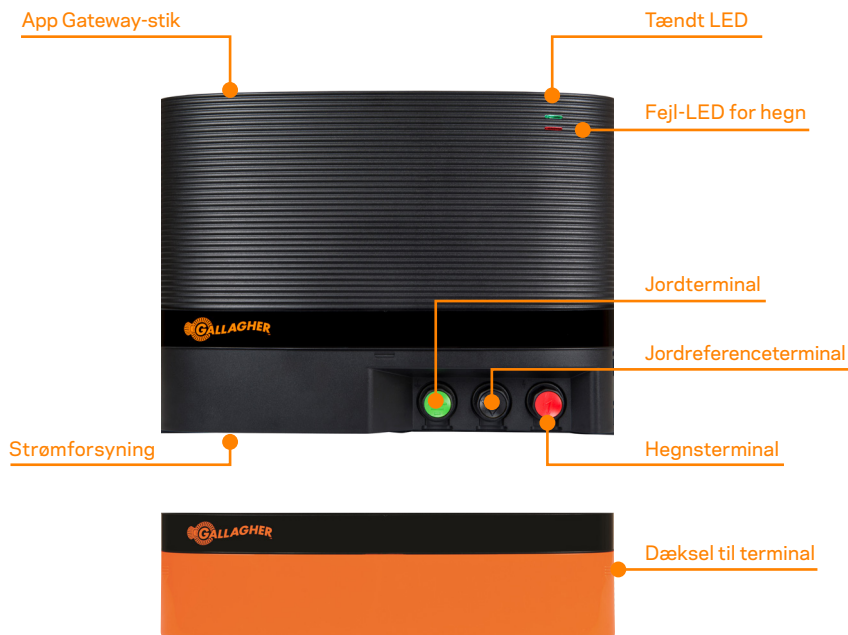

3

Installer i Series App Gateway



i Series App Gateway

i Series App Gateway muliggør kommunikation mellem din i Series spændingsgiver og Gallagher Ag Devices Mobile App.

Se den Quick Start Guide, der følger med App Gateway, for installationsinstruktioner.

Gallagher Ag Devices App

Se oplysninger om dit hegns ydeevne, bliv advaret om hegnsfejl, juster din udgangsspænding, og tænd og sluk for hegn - alt sammen i din håndflade.





Strøm fra lysnettet

Installer din spændingsgiver på en væg under tag, hvor der er netstrøm til rådighed til tilslutning.

Bemærk: Tænd ikke for strømforsyningen, før installationen er færdig.



Sol- og batteridrevet*

Multi Powered Solar Kits er fuldt integrerede solcelleløsninger, der tilsluttes din spændingsgiver og dit batteri, så du har strøm hele året rundt.

Se den brugervejledning, der følger med solpanelsættet, for at få installationsinstruktioner.

Gallagher anbefaler, at batteriet opbevares i en isoleret batterikasse.



MBS batteri-backup*

Installer din spændingsgiver på en væg, under tag, hvor der er netstrøm til rådighed for tilslutning.

Den ideelle løsning til områder med en upålidelig netstrømforsyning. Batteri-backup-opladeren tilsluttes din spændingsgiver og 12V blybatteri, klar til at skifte til batteristrøm i tilfælde af strømsvigt.

Se den hurtigstartvejledning, der følger med batteriopladeren, for at få installationsinstruktioner.

* Solsæt, batterier, batterikasser og MBS-batteri-backup sælges separat.

Strømforsyningen skal være installeret:

- ✔ Under tag, hvor det er beskyttet mod omgivelserne.
- ✔ På en flad overflade eller væg og uden for børns rækkevidde.
- ✔ Hvor der ikke er risiko for, at strømforsyningen kan forårsage brand eller mekanisk skade, og så vidt muligt væk fra tungt elektrisk udstyr, f.eks. pumper eller andre genstande, der kan forårsage elektrisk interferens.

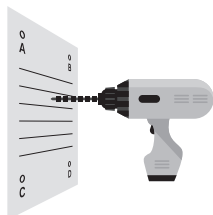

1 Bor pilothuller

Brug skabelonen på bagsiden af instruktionsbogen til at bore tre 2 x 4 mm huller (E & F).

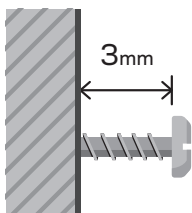

2 Fastgør skruerne

Fastgør de medfølgende skruer i overfladen, så skruenhoderne stikker 3 mm ud fra overfladen.

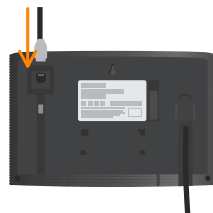

3 Fastgør kablerne

Sæt App Gateway-kablet i bagsiden af spændingsgiver.



4 Monter strømforsyningen, og frilæg terminalerne

- Placer strømforsyningen over monteringskruerne og glide på plads.
- Afslør terminalerne til hegn, jord og referencejord ved at fjerne terminaldækslet. Tryk på sidepilene, og skub dækslet ned.

Hvorfor har strømforsyningen brug for et jordsystem?

Jordingssystemet henviser til de galvaniserede metalpæle, der er placeret i jorden i nærheden af strømgiveren. Metalpælene i jorden er en del af det kredsløb, der bliver afsluttet, når dyret rører ved ledningen. Fuldførelsen af kredsløbet er det, der gør det muligt for dyret at få et stød. Spændingsgiverens jordingssystem skal være så ledende som muligt, for at hegnet kan give dyret et effektivt stød.

Installer galvaniserede jordspyd

Installer mindst fire 1,7 m galvaniserede jordspyd 1,6 m dybt i fugtig jord, hvor det er muligt.

- ☑ Under tørre forhold eller i jord med lavt mineralindhold kan det være nødvendigt med flere jordspyd.
- ☑ Der skal være mindst 3 m mellem jordspyddene.
- ☑ Jordspyd skal være mindst 10 m væk fra alle netkabler, telefonkabler, vandrør eller bygningsjord.
- ☑ Tilslut ikke jordterminalen til bygningens metalværk eller rammer.
- ☑ 1 ledning, der forbinder alle jordspyd til spændingsgiverens jordklemme.

Ledning og tilslutning af jordsystemet

Til fastgørelse af jordkablet:

1. Brug et højledende isoleret kabel til at fjerne 5 cm af plastbelægningen fra den ene ende af kabeltråden.
2. Skru den grønne (⚡) jordklemme af.
3. Før ledningen gennem klemmens åbning, og skru klemmen fast, så ledningen sidder godt fast.
4. Fastgør kablet til jordsystemet ved at fjerne 10 cm isolering fra kablet ved hvert jordspyd.
5. Klem den synlige ledning fast til hver pæl med en jordklemme.
6. Spænd klemmen.

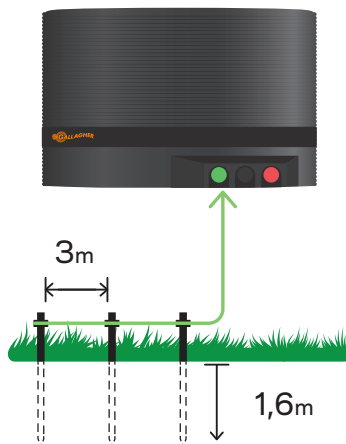

Bemærk: Dårlig jordforbindelse kan forårsage forstyrrelser på telefonlinjer, radioer og fjernsyn.

Hvorfor har strømforsyningen brug for en jordreference?

En ekstra jordpæl er nødvendig for at måle jordsystemets ydeevne. Jordreferencen måler den tabte spænding i spændingsgiverens jordsystem, og denne måling rapporteres som jordmålingen i Ag Devices-appen.

Hvis strømforsyningen f.eks. viser en udgangsspænding på 9 kV, og jordreferencen måler 3 kV, vil spændingen på hegnet, der giver dyret stød, i bedste fald være 6 kV.

Et godt jordet system vil resultere i en jordreferencemåling på under 0,3kV. Hvis jordmålingen er over 0,3 kV, skal du kontrollere forbindelserne til jordsystemet og overveje at tilføje flere jordpæle for at forbedre hegnets spænding.

Installer galvaniseret referencejordspyd

Sæt en enkelt 1 m galvaniseret pæl i jorden, så der er nok pælelængde over jorden til en forbindelse.

- ☑ Jordspyddet skal være mindst 10 m fra hovedstrømforsyningens jordsystem.
- ☑ Jordspyddet skal være mindst 10 m væk fra alle netkabler, telefonkabler, vandrør eller bygningsjord.

Ledning og tilslutning af jordreferencen

Til fastgørelse af jordreferencekablet:

1. Brug et højledende isoleret kabel til at fjerne 5 cm af plastbelægningen fra den ene ende af kabeltråden.
2. Skru den sorte jordreferenceterminal (⚡) af.
3. Før ledningen gennem klemmens åbning, og skru klemmen fast, så ledningen sidder godt fast.
4. Fjern isoleringen fra den anden ende af kablet, og fastgør den blottede ledning til jordreferencepælen ved hjælp af en jordklemme.
5. Spænd klemmen.

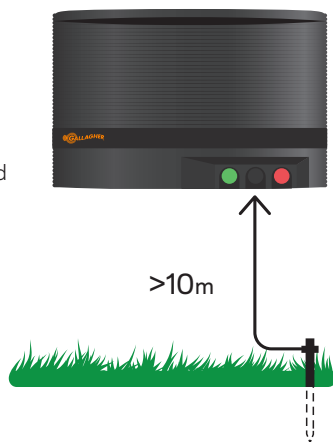

Beskyt dit hegn og strømforsyningen med en lynafleder

Reducer risikoen for lynskader på dit elektriske hegn og strømforsyningen. Gallagher anbefaler, at alle permanente strømforsyninger udstyres med en lynafleder for at beskytte mod lynskader.

* Sælges separat



Tilslut ledningen til den røde hegsterminal

For at fastgøre det røde hegnskabel til terminalen:

1. Brug et højledende isoleret kabel fjern 5 cm af plastbelægningen fra den ene ende af kabeltråden.
2. Skru den røde ⚡ udgangsterminal af.
3. Før ledningen gennem klemmens åbning, og skru klemmen fast, så ledningen sidder godt fast.
4. Fjern isoleringen fra den anden ende af kablet, og fastgør det til hegnet med en samlingsklemme.

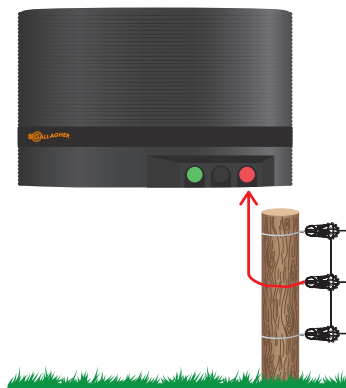

⚠ VIGTIGT

Sæt klemmedækslet på, før du tænder for strømforsyningen.
Undlad at røre ved terminalerne, når du har tændt for strømforsyningen.

1. Sørg for, at strømforsyningen er tilsluttet strømkilden:

Net - Tilslut den medfølgende strømadapter til spændingsgiverens strømtilslutning. Sæt den anden ende af kablet i stikkontakten.

Solenergi og batteri - Tilslut solpanelets 3 m lange spændingsgiveren-stikkabel til spændingsgiverens strømtilslutning, og sørg for, at det 3 m lange batterikabel allerede er tilsluttet batteriet.

Lysnet med MBS-batteribackup - Sørg for, at batteribackup-opladeren er installeret i henhold til de medfølgende instruktioner. Sæt det medfølgende kabel i stikkontakten.

2. Tryk på App Gateway Power-knappen for at starte spændingsgiveren.
3. Åbn Ag Devices-appen, og følg instruktionerne på skærmen.
4. Sæt terminalafdækningen på igen.

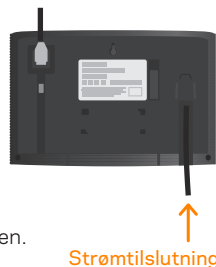

Kontroller hegnets spænding

Brug Gallagher i-serien Spændingsgiver fjernbetjening og fejlfinder* til at kontrollere spændingen på din hegnslinje. Den måler hegnets spænding og strøm og fører til at lokalisere fejl i hegnet. Når en fejl er lokaliseret, kan strømforsyningen slukkes/tændes med fjernbetjening, så hegnet kan repareres sikkert og nemt.

*Sælges separat



Hvis strømforsyningen kører langsomt, mindre end 25 impulser pr. minut, skal du kontrollere følgende:

Tip: For at kontrollere pulsfrekvensen skal du tælle antallet af impulser, der forekommer inden for et interval på et minut.

▪ Spændingsgiver-temperatur

Hvis spændingsgiveren er varm, vil den sænke hastigheden for at forhindre overophedning. Hvis det er tilfældet, vil appen vise en temperaturalarm. Sørg for, at spændingsgiveren er monteret i et køligt område, uden for direkte sol og med tilstrækkelig ventilation.

▪ Belastning af hegn

En pludselig stigning i hegnets belastning angives med en langsom pulsfrekvens og fast rødt lys på Fence Fault LED'en i 15 minutter, eller indtil belastningen er fjernet. Kontrollér hegnslinjen for fejl.

▪ Lavt batteri til solcelleanlæg

Batteriet, der driver spændingsgiveren, er faldet til mindre end 40%. Genoplad batteriet.

Kontakt din lokale Gallagher-repræsentant for at få hjælp.

Spændingsgiveren vil automatisk reducere sit strømforbrug, hvis batteriet er ved at være fladt. Det sker ved at reducere energien i hver impuls og øge intervallet mellem impulserne. Spændingsgiveren holder op med at pulsere, hvis batteriet falder til under 20 % for at undgå at beskadige batteriet.

Gallagher anbefaler:

- ✔ Brug 12 V blysyrebatterier med dyb cyklus.
- ✔ Batterier af samme type og fabrikat kan parallelforbindes for at øge kapaciteten.
- ✔ Opbevar batteriet på et tørt sted mellem 0 °C og 30 °C.
- ✔ Lad ikke batterierne være under 50 % opladet (12,0 V) i længere tid.
- ✔ Batterierne skal være i et godt ventileret område under opladning.

	MBS1000i
Strømforbrug:	12 W drevet af 15 V adapter
	8 W drevet af 12 V batteri
Lagret energi:	10 J
Udgangsenergi:	5.8 J
Udgangsspænding (uden belastning):	8 kV



i-serien Spændingsgiver fjernbetjening og fejlfinder

Find og reparer fejl hurtigt og nemt.



Hegnsmonitor i serien

Opret hegnszoner, og overvåg hegnets ydeevne ude på gården.



MBS Batteri- Backup

Hold din spændingsgiver kørende i tilfælde af strømsvigt.



Lynafløder

Reducer risikoen for lynskader på dit elektriske hegn og strømforsyningen.



Alarmsystem

Ideel sikkerhedsalarm, hvor der opbevares værdifulde dyr eller udstyr.



Solpaneler

Konverterer multidrevne strømforsyninger til soldrevne strømforsyninger.

Affald af elektrisk og elektronisk udstyr



Dette symbol på produktet angiver, at dette produkt, emballagen og med særlig omhu batteriet ikke må bortskaffes sammen med andet affald. I stedet er det dit ansvar at bortskaffe dit affaldsudstyr ved at aflevere det til et udpeget indsamlingssted for genbrug af affald af elektrisk og elektronisk udstyr. Den separate indsamling og genanvendelse af dit affaldsudstyr på bortskaffelsestidspunktet vil hjælpe med at bevare naturressourcerne og sikre, at det genanvendes på en måde, der beskytter menneskers sundhed og miljøet. For mere information om, hvor du kan aflevere dit udtjente udstyr til genbrug, bedes du kontakte din lokale kommunes genbrugskontor eller den forhandler, du har købt produktet hos.

El energizador envía impulsos eléctricos a lo largo de la cerca, con un intervalo de aproximadamente un segundo. Estos impulsos dan al animal una descarga corta y fuerte, pero segura. La descarga no daña al animal. Es lo suficientemente memorable como para que el animal nunca olvide la descarga y evite la cerca.

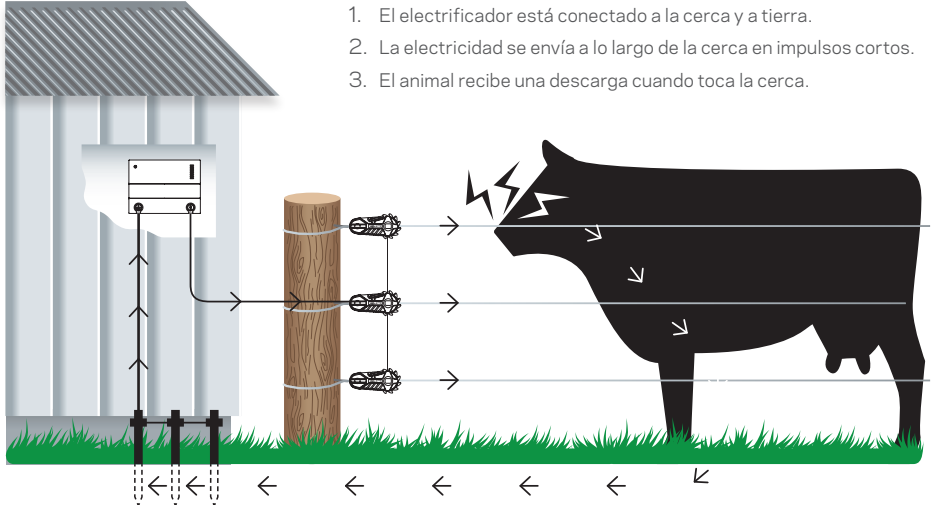

1. El electrificador está conectado a la cerca y a tierra.
2. La electricidad se envía a lo largo de la cerca en impulsos cortos.
3. El animal recibe una descarga cuando toca la cerca.



Sólo para Europa: Este energizador de cercas eléctricas con retraso de tiempo tiene un tiempo de retraso de 20 segundos después de un cambio de carga en la cerca, antes de que pueda aumentar la electricidad máxima de salida.

Advertencia: El energizador debe esperar 20 segundos después del encendido para estar en operación normal. Un aumento repentino en la carga es indicado por un pulso lento, zumbador interno y rojo sólido en el LED de Fallo de Cerca, por 15 minutos o hasta que la carga sea eliminada.

Consejos prácticos

- Consulta la normativa local sobre cercas: es posible que las leyes locales exijan un permiso antes de su uso.
- Revise la cerca periódicamente. Retire las ramas caídas, las malas hierbas o los arbustos, ya que provocarán un cortocircuito en la cerca y reducirán el control de los animales.
- Todos los animales necesitan tiempo para aprender a respetar la cerca. Puede llevar varios días adiestrar al animal y la cerca puede requerir pequeños ajustes.
- Los animales propensos a saltar pueden ser difíciles de confinar. Puede que tenga que probar diferentes alturas de las cercas para determinar la mejor altura.
- Utilice aislantes de primera calidad: no se recomiendan aislantes de baja calidad o agrietados ni tubos de plástico porque provocarán cortocircuitos.
- Utilice abrazaderas de unión en todas las conexiones de alambre de acero para garantizar un circuito de alta calidad.
- Este electrificador debe conectarse a tierra mediante estacas de tierra metálicas galvanizadas para garantizar el correcto funcionamiento de la cerca eléctrica.
- Cable con doble aislamiento debe utilizarse cuando la instalación sea través de edificaciones, bajo cancelas y en lugares donde el suelo pueda corroer el cable galvanizado expuesto. No utilice nunca cable eléctrico doméstico, está hecho para un máximo de 600 voltios y tendrá fugas de electricidad.
- En las cercas permanentes, utilice cable de alta resistencia a la tracción de calibre de 2,5 m.

2

Componentes de Energizador

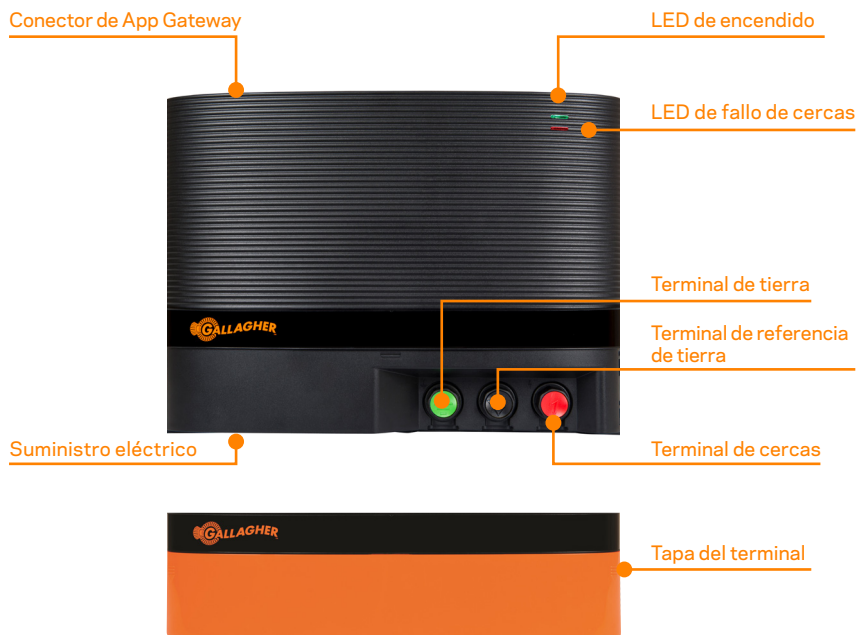

ESP

3

Instale el App Gateway de la Serie i



App Gateway Serie i

El App Gateway de la Serie i permite la comunicación entre su energizador de la Serie i y la aplicación móvil Gallagher Ag Devices.

Consulte la Guía de Inicio Rápido suministrada con el App Gateway para obtener instrucciones de instalación.

Aplicación Gallagher Ag Devices

Vea información sobre el rendimiento de su cerca, reciba alertas de fallos en la cerca, ajuste el voltaje de salida y encienda y apague la cerca, todo ello en la palma de su mano.





Alimentado por la red principal



Instale su energizador en una pared bajo cubierta donde haya red eléctrica disponible para la conexión.

Nota: No encienda el energizador hasta que la instalación esté completa.



Funciona con energía solar y pilas*



Los kits solares de multialimentación son soluciones solares totalmente integradas que se conectan a su energizador y batería para obtener electricidad durante todo el año.

Consulte la guía del usuario suministrada con el kit de paneles solares para obtener instrucciones de instalación.

Gallagher recomienda guardar la batería en un estuche aislante.



Batería de reserva del MBS*



Instale su energizador en una pared, bajo techo, donde la red eléctrica esté disponible para la conexión.

La solución ideal para zonas con un suministro eléctrico de red poco fiable. El cargador de batería de reserva se conecta a su energizador y a la batería de plomo-ácido de 12 V, listo para cambiar a la alimentación de la batería en caso de fallo de alimentación.

Consulte la guía de inicio rápido suministrada con el cargador de batería de reserva para obtener instrucciones de instalación.

* Los kits solares, las baterías, los estuches para baterías y la batería de reserva MBS se venden por separado.

El energizador debe estar instalado:

- ✔ A cubierto, donde esté protegido del medio ambiente.
- ✔ Sobre una superficie plana o en la pared y fuera del alcance de los niños.
- ✔ Donde no haya riesgo de que el energizador sufra fuego o daños mecánicos y si es posible lejos de equipo eléctrico pesado.
por ejemplo, bombas u otros elementos que puedan causar interferencias eléctricas.

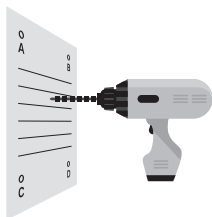

1 Taladrar agujeros piloto

Utilice la plantilla de la página posterior para taladrar 2 orificios de 4 mm (E y F).

ESP

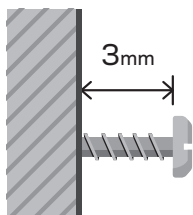

2 Fijar los tornillos

Fije los tornillos suministrados en la superficie, dejando que las cabezas de los tornillos sobresalgan de la superficie 3 mm.

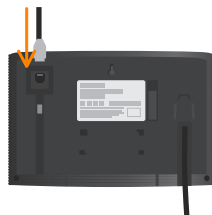

3 Fijar los cables

Enchufe el cable de la App Gateway en la parte posterior del energizador.



4 Monte el energizador y exponga los terminales

- Coloque el energizador sobre los tornillos de montaje y deslícese hasta su posición.
- Deje al descubierto los terminales de la cerca, los de tierra y referencie los terminales de tierra sacando la cubierta del terminal. Presione las flechas laterales y deslice la cubierta hacia abajo.

¿Por qué necesita el energizador un sistema de toma de tierra?

El sistema de toma de tierra se refiere a las estacas metálicas galvanizadas que se colocan en el suelo cerca del pastor. Las estacas metálicas en el suelo forman parte del circuito que se completa cuando el animal toca el cable. La finalización del circuito es lo que permite al animal recibir una descarga. El sistema de toma de tierra de los activadores debe ser lo más conductivo posible para que la cerca dé una descarga eficaz al animal.

Instale estacas de tierra galvanizadas

Instale al menos cuatro estacas galvanizadas de 1,7 m a 1,6 m de profundidad en suelo húmedo siempre que sea posible.

- ✔ En condiciones secas o en suelos con bajo contenido mineral pueden ser necesarias más estacas de tierra.
- ✔ Las estacas de tierra deben estar a una distancia mínima de 3 m.
- ✔ Las estacas de tierra deben estar a una distancia mínima de 10 m de cualquier cable de la red principal, cableado telefónico, tuberías de agua o toma de tierra del edificio.
- ✔ No conecte el terminal de tierra a ninguna estructura o estructura metálica del edificio.
- ✔ 1 cable que conecta todas las estacas de tierra al terminal de tierra del activador.

Cablear y conectar el sistema de tierra

Para conectar el cable de tierra:

1. Con el cable aislante de alta conductividad, retire 5 cm de revestimiento plástico de un extremo del cable.
2. Desenrosque el terminal verde (⚡) del sistema de toma de tierra.
3. Introduzca el cable por la ranura del terminal y enrósquelo para cerrarlo, asegurándose de que el cable quede firmemente sujeto.
4. Fije el cable al sistema de tierra retirando 10 cm de aislante del cable en cada estaca de tierra.
5. Sujete el cable expuesto a cada estaca utilizando una pinza de tierra.
6. Apriete la sujeción.

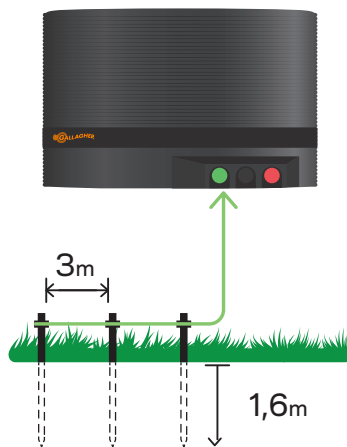

Nota: Una mala conexión a tierra puede causar interferencias en las líneas telefónicas, radios y televisores.

¿Por qué necesita el energizador una referencia de tierra?

Se requiere una estaca de tierra adicional para medir el rendimiento del sistema de tierra. La referencia de tierra mide el voltaje perdida en el sistema de tierra del energizador, y esta medición se reporta como la medición de tierra en la aplicación Gallagher Ag Devices.

Por ejemplo, si el energizador muestra una tensión de salida de 9 kV y la referencia de tierra mide 3 kV, el voltaje en la cerca que descarga al animal será, en el mejor de los casos, de 6 kV.

Un sistema bien conectado a tierra dará como resultado una medición de referencia de tierra inferior a 0,3kV. Si la lectura de tierra es superior a 0,3kV, compruebe las conexiones al sistema de tierra y considere la posibilidad de añadir más estacas de tierra para mejorar el voltaje de la cerca.

Instale la estaca de tierra de referencia galvanizada

Instale una sola estaca galvanizada de 1 m en el suelo, dejando suficiente longitud de estaca por encima del suelo para una conexión.

- ✔ La estaca de tierra debe estar al menos a 10 m de la toma de tierra del energizador principal.
- ✔ La estaca de tierra debe estar a una distancia mínima de 10 m de cualquier cable de la red principal, cableado telefónico, tuberías de agua o toma de tierra del edificio.

Cablear y conectar la referencia de tierra

Para conectar el cable de referencia de tierra:

1. Con el cable aislante de alta conductividad, retire 5 cm de revestimiento plástico de un extremo del cable.
2. Desenrosque el terminal negro de referencia de tierra (⚡).
3. Introduzca el cable por la ranura del terminal y enrósquelo para cerrarlo, asegurándose de que el cable quede firmemente sujeto.
4. Retire el aislante del otro extremo del cable y sujete el cable expuesto a la estaca de tierra de referencia utilizando una pinza de tierra.
5. Apriete la sujeción.

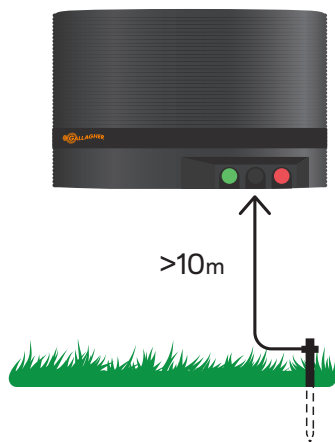

Proteja su cerca y su energizador con un desviador de rayos.

Reduzca el riesgo de que un rayo dañe su cerca eléctrica y su energizador. Gallagher recomienda instalar un desviador de rayos en todos los energizadores permanentes para protegerlos de los daños causados por los rayos.

* Se vende por separado

**Conecte el cable al terminal rojo de la cerca**

Para fijar el cable rojo de la cerca al terminal:

1. Con el cable aislante de alta conductividad, retire 5 cm de revestimiento plástico de un extremo del cable.
2. Desenrosque el terminal de salida rojo ⚡.
3. Introduzca el cable por la ranura del terminal y enrósquelo para cerrarlo, asegurándose de que el cable quede firmemente sujeto.
4. Retire el aislante del otro extremo del cable y fíjelo a la cerca con una abrazadera de unión.

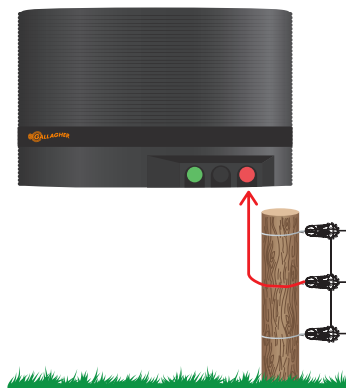
**! IMPORTANTE**

Coloque la cubierta de terminales antes de encender el energizador. Después de encender el energizador, absténgase de tocar los terminales.

1. Asegúrese de que el energizador esté conectado a la fuente de alimentación:

Red principal - Conecte el adaptador de corriente suministrado a la conexión de alimentación del alimentador. Enchufe el otro extremo del cable a la red eléctrica.

Solar y Batería - Conecte el cable conector de 3m del panel solar en la conexión de energía del energizador, asegurándose de que el cable de 3m de la batería ya esté conectado a la batería.

Red principal con batería de reserva MBS - Asegúrese de que el cargador de batería de reserva está instalado de acuerdo con las instrucciones suministradas. Enchufe el cable suministrado a la red eléctrica.

2. Pulse el botón de encendido de la App Gateway para poner en marcha el energizador.
3. Abra la aplicación Ag Devices y siga las instrucciones en pantalla.
4. Vuelva a colocar la tapa de los terminales.



Conexión eléctrica

Comprobar la tensión de las cercas

Utilice el localizador de fallas y control remoto del Energizador de la Serie i de Gallagher* para verificar el voltaje en la línea de su cerca. Este mide el voltaje y la corriente de la cerca y le lleva a la ubicación del fallo en la cerca. Una vez localizada la avería, el energizador puede apagarse y encenderse a distancia para permitir una reparación segura y cómoda de la cerca.

*se vende por separado



Si el energizador está funcionando lentamente, a menos de 25 pulsos por minuto, por favor revise lo siguiente: **Sugerencia:** Para verificar la frecuencia de pulsos, cuente el número de pulsos que ocurren en un intervalo de un minuto.

Temperatura del activador - Si el activador está caliente, se ralentizará para evitar el sobrecalentamiento. En este caso, la aplicación mostrará una alarma de temperatura. Asegúrese de que el energizador está montado en una zona fresca, protegido de la luz directa del sol y con una ventilación adecuada.

Carga de las cercas - Un aumento repentino de la carga en las cercas se indica mediante una frecuencia de pulsos lenta, y un color rojo fijo en el LED de fallo de cercas, durante 15 minutos o hasta que se elimine la carga. Compruebe si hay fallos en la cerca.

Batería baja para instalaciones solares - La batería que alimenta al energizador ha bajado a menos del 40%. Recargue la batería.

Contacte a su representante local de Gallagher para asistencia.

El energizador reducirá automáticamente su consumo de electricidad si la batería empieza a agotarse. Esto se logrará reduciendo la electricidad en cada pulso y aumentando el intervalo entre pulsos.

El energizador deja de pulsar si la batería baja por debajo del 20% para evitar dañar la batería.

Gallagher recomienda:

- ✔ Utilice baterías de plomo de ciclo profundo de 12 V.
- ✔ Las baterías del mismo tipo y fabricación pueden conectarse en paralelo para aumentar su capacidad.
- ✔ Guarde la batería en un lugar seco entre 0 °C y 30 °C.
- ✔ No deje las baterías por debajo del 50% de carga (12,0 V) durante un periodo de tiempo prolongado.
- ✔ Las baterías deben estar en una zona bien ventilada mientras se cargan.

	MBS1000i
Consumo de electricidad:	12 W alimentado por adaptador de 15 V 8 W alimentado por batería de 12 V
Electricidad almacenada:	10 J
Electricidad de salida:	5.8 J
Voltaje de salida (sin carga):	8 kV



Localizador de fallas y control remoto de Energizadores de la Serie i

Localice y repare averías de forma rápida y sencilla.



Monitor de cerca Serie i

Cree zonas de cercas y controle el rendimiento de las cercas en la granja.



Batería de reserva MBS

Mantenga su energizador en funcionamiento en caso de corte del suministro eléctrico.



Desviador de rayos

Reduzca el riesgo de que los rayos dañen su cerca eléctrica y su energizador.



Sistema de alarma

Alarma de seguridad ideal para guardar ganado o equipos valiosos.



Paneles solares

Convierte los energizadores multitensión en energizadores solares.

Residuos de aparatos eléctricos y electrónicos



Este símbolo en el producto indica que este producto, embalaje y con especial cuidado de la batería no debe ser eliminado con otros residuos. En su lugar, es su responsabilidad deshacerse de su equipo residual entregándolo en un punto de recogida designado para el reciclaje de residuos de aparatos eléctricos y electrónicos. La recogida selectiva y el reciclaje de sus residuos de aparatos en el momento de la eliminación ayudarán a conservar los recursos naturales y garantizarán que se reciclen de forma que se proteja la salud humana y el medio ambiente. Para obtener más información sobre dónde puede depositar sus residuos de aparatos para su reciclaje, póngase en contacto con la oficina de reciclaje de su ciudad o con el distribuidor al que compró el producto.

Aggregatet skickar elektriska pulser längs stängseln med cirka en sekunds mellanrum. Dessa pulser ger djuret en kort, skarp men säker stöt. Chocken skadar inte djuret. Den är tillräckligt minnesvärd för att djuret aldrig ska glömma chocken och undvika stängslet.

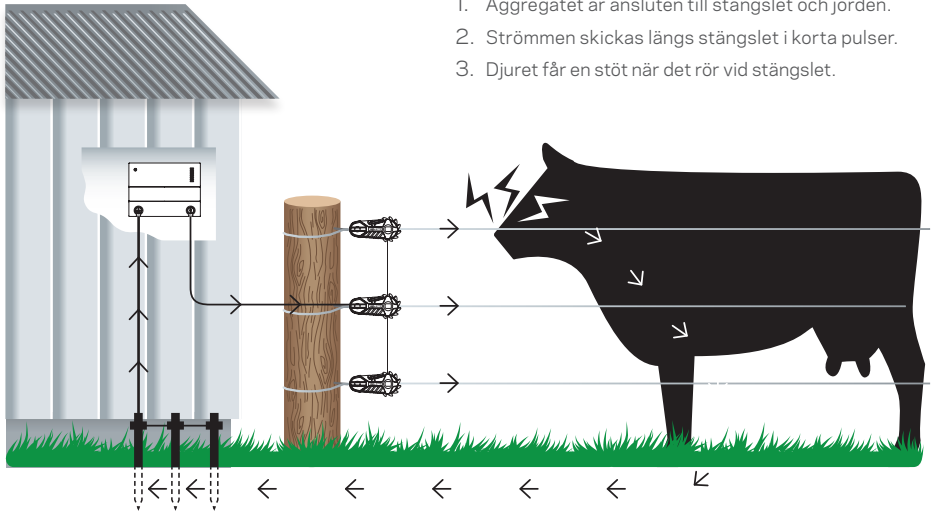

1. Aggregatet är ansluten till stängslet och jorden.
2. Strömmen skickas längs stängslet i korta pulser.
3. Djuret får en stöt när det rör vid stängslet.



Endast för Europa: Detta tidsfördröjda elstängselaggregat har en fördröjningstid på 20 sekunder efter en förändring av belastningen på stängslet, innan det kan öka sin maximala utgångsenergi.

Varning! Aggregatet måste vänta 20 sekunder efter uppstart för att vara i normal drift. En plötslig ökning av belastningen indikeras av en långsam pulsfrekvens, intern summer och fast rött sken på staketets fel-LED, i 15 minuter eller tills belastningen har avlägsnats.

Praktiska tips

- Kontrollera din lokala lagstiftning om stängsel: lokala lagar kan kräva tillstånd före användning.
- Kontrollera stängslet med jämna mellanrum. Ta bort alla nedfallna grenar, ogräs och buskar eftersom dessa gör att stängslet kortsluts och djurkontrollen försvåras.
- Alla djur behöver tid för att lära sig att respektera stängslet. Det kan ta flera dagar att träna djuret och stängslet kan behöva mindre justeringar.
- Djur som är benägna att hoppa kan vara svåra att hålla instängda. Du kan behöva prova olika höjder på stängslet för att hitta den bästa höjden.
- Använd isolatorer av högsta kvalitet: isolatorer och plaströr av låg kvalitet eller med sprickor rekommenderas inte eftersom de kan orsaka kortslutning.
- Använd skarvklämmor på alla ståltrådsanslutningar för att säkerställa en högkvalitativ krets.
- Detta aggregat måste jordas med jordspett av galvaniserad metall för att säkerställa att elstängslet fungerar korrekt.
- Dubbelisolerad kabel bör användas i byggnader, under portar och där jord kan korrodera exponerad galvaniserad tråd. Använd aldrig hushålls elektrisk kabel. Den är gjord för max 600 volt och kan läcka elektricitet.
- För permanenta elstängsel, använd höghållfast tråd med en tjocklek på 2,5 mm.

2

Aggregat-komponenter

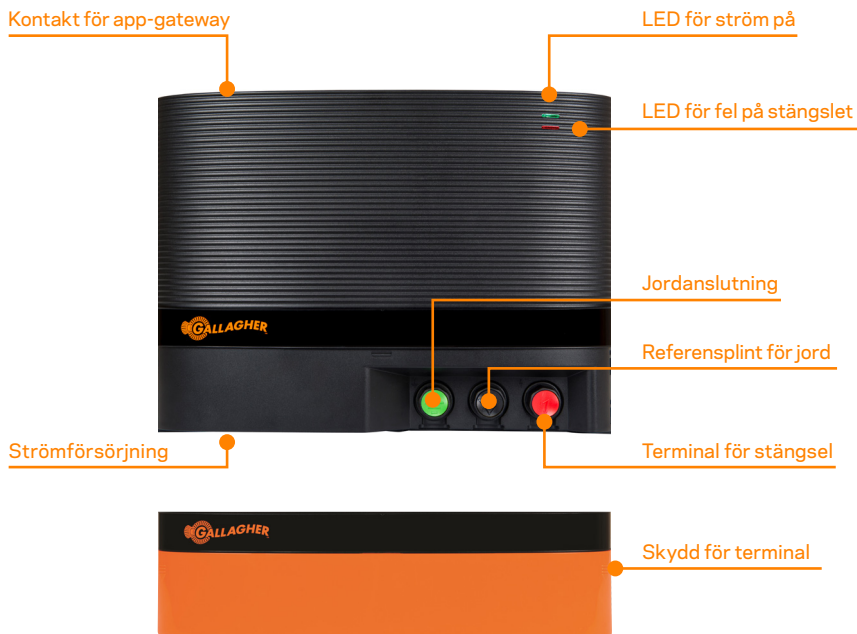

3

Installera i Series App Gateway



App-gateway för i-serien

i Series App Gateway gör det möjligt att kommunicera mellan din i Series Aggregat och Gallagher Ag Devices Mobile App.

Installationsanvisningar finns i snabbstartsguiden som medföljer App Gateway.

Gallagher Ag Devices App

Visa information om stängslets prestanda, bli varnad vid fel på stängslet, justera utspänningen och slå på och av stängslet - allt i handflatan.





Nätspänning

Installera ditt aggregat på en vägg under tak där nätspänning finns tillgänglig för anslutning.

Observera: Slå inte på strömmen till aggregatet förrän installationen är klar.



Solcells- och batteridriven*

Multi Powered Solar Kits är helt integrerade solcellslösningar som ansluts till aggregat och ditt batteri för strömförsörjning året runt.

Se användarhandboken som medföljer solpanelssatsen för installationsanvisningar.

Gallagher rekommenderar att batteriet förvaras i ett isolerat batterilager.

MBS batteribackup*

Installera ditt aggregat på en vägg, under tak, där nätspänning finns tillgänglig för anslutning.

Den perfekta lösningen för områden med opålitlig nätströmförsörjning. Laddare för batteribackup ansluts till ditt aggregat och 12V blybatteri, redo att växla till batteridrift i händelse av strömavbrott.

Se snabbstartsguiden som medföljer batteriladdaren för installationsanvisningar.



* Solcellssatser, batterier, batterifodral och MBS Battery Backup säljs separat.

Aggregatet måste installeras:

- ✔ Under tak, där den är skyddad från omgivningen.
- ✔ På en plan yta eller vägg och utom räckhåll för barn.
- ✔ Där det inte finns risk för brand eller mekaniska skador på aggregatet och om möjligt på avstånd från tung elektrisk utrustning.
t.ex. pumpar eller andra föremål som kan orsaka elektriska störningar.

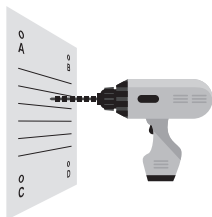

1 Borra pilothål

Använd mallen på baksidan för att borra 2 x 4 mm hål (E & F).

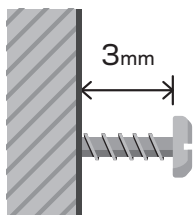

2 Fäst skruvarna

Fäst de medföljande skruvarna i ytan, låt skruvhuvudena sticka ut från ytan med 3 mm.

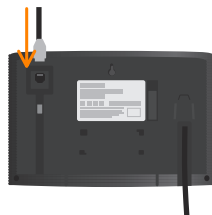

3 Fäst kablarna

Anslut App Gateway-kabeln till baksidan av aggregatet.



4 Montera aggregatet och frilägg terminalerna

- Placera aggregatet över monteringskruvarna och glid den in i position.
- Ta bort plintskyddet för att visa kopplingsplinten, jordterminalen och referensterminalen. Tryck på sidopilarna och skjut ned locket.

Varför behöver aggregatet ett jordsystem?

Jordningssystemet avser de galvaniserade jordspjutarna som placeras i marken nära strömkällan. Jordspjutarna i marken är en del av den krets som sluts när djuret vidrör tråden. Slutförandet av kretsen är vad gör att djuret kan få en stöt. Jordningsanordningen måste vara så ledande som möjligt för att stängslet skall kunna ge djuret en effektiv stöt.

Installera galvaniserade jordspjut

Installera minst fyra 1,7 m galvaniserade jordspjut på 1,6 m djup i fuktig jord där det är möjligt.

- ☑ Under torra förhållanden eller i jord med låg mineralhalt kan fler jordspjut behövas.
- ☑ jordspjuten måste placeras minst 3 m från varandra.
- ☑ jordspjuten måste placeras minst 10 m från alla nätkablar, telefonkablar, vattenledningar eller byggnadsjord.
- ☑ Anslut inte jordterminalen till någon metallkonstruktion eller stomme.
- ☑ 1 kabel som förbinder alla jordspjut med jordterminalen för energitillförseln.

Leda och ansluta jordsystemet

För att ansluta jordkabeln:

1. Använd isolerad kabel med hög ledningsförmåga och avlägsna 5 cm av plastbeläggningen från ena änden av kabeln.
2. Skruva loss den gröna (⚡) jordanslutningen.
3. För in kabeln genom terminalens öppning och skruva fast terminalen så att kabeln sitter ordentligt fast.
4. Anslut kabeln till jordsystemet genom att avlägsna 10 cm isolering från kabeln vid varje jordspett.
5. Kläm fast den exponerade ledningen vid varje stolpe med en jordklämman.
6. Dra åt klämman.

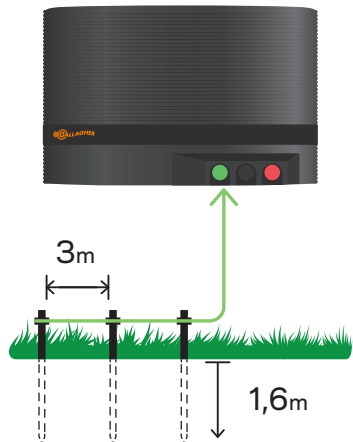

Observera: Dålig jordning kan orsaka störningar på telefonledningar, radio- och TV-apparater.

Varför behöver aggregatet en jordreferens?

En extra jordspjut krävs för att mäta jordsystemets prestanda. Jordreferensen mäter spänningsförlusten i aggregatets jordsystem, och denna mätning rapporteras som jordmätning i Ag Devices-appen.

Om t.ex. aggregatet visar en utspänning på 9 kV och jordreferensen mäter 3 kV, kommer spänningen på stängslet som ger djuret en stöt att vara högst 6 kV.

Ett väl jordat system kommer att resultera i en jordreferensmätning på under 0,3 kV. Om jordvärdet är över 0,3 kV ska du kontrollera anslutningarna till jordsystemet och överväga att lägga till fler jordspjut för att förbättra stängselspänningen.

Installera galvaniserad referensjordspjut

Installera en 1 m galvaniserad jordspjut i marken och lämna tillräckligt med pållängd ovanför marken för en anslutning.

- ☑ Jordspjuten måste vara minst 10 m från huvudströmbrytarens jordsystem.
- ☑ Jordspjuten måste vara minst 10 m från alla nätkablar, telefonkablar, vattenledningar eller byggnadsjord.

Kabla och anslut jordreferensen

För att ansluta jordkabeln:

1. Använd isolerad kabel med hög ledningsförmåga och avlägsna 5 cm av plastbeläggningen från ena änden av kabeln.
2. Skruva loss den svarta referensspjuten (⚡).
3. För in kabeln genom terminalens öppning och skruva fast terminalen så att kabeln sitter ordentligt fast.
4. Avlägsna isoleringen från kabelns andra ände och kläm fast den exponerade kabeln vid jordreferensstången med hjälp av en jordklämman.
5. Dra åt klämman.

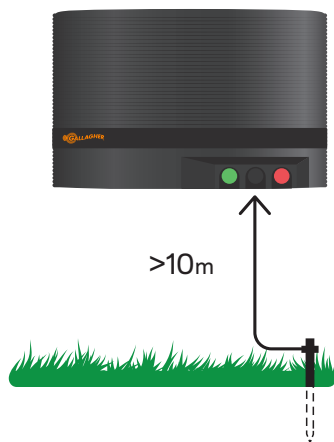

Skydda ditt staket och ditt aggregat med en blixtavledare

Minska risken för åskskador på ditt elstängsel och din strömförsörjningsenhet. Gallagher rekommenderar att alla permanenta strömkällor utrustas med en blixtavledare för att skydda mot blixtskador.

* Säljs separat



Anslut kabeln till den röda stängsleterminalen

För att ansluta den röda stängslingkabeln till terminalen:

1. Använd isolerad kabel med hög ledningsförmåga och avlägsna 5 cm av plastbeläggningen från ena änden av kabeln.
2. Skruva loss den röda ⚡ utgångsterminalen.
3. För in kabeln genom terminalens öppning och skruva fast terminalen så att kabeln sitter ordentligt fast.
4. Avlägsna isoleringen från kabelns andra ände och fäst den i stängslet med hjälp av en skarvklämma.

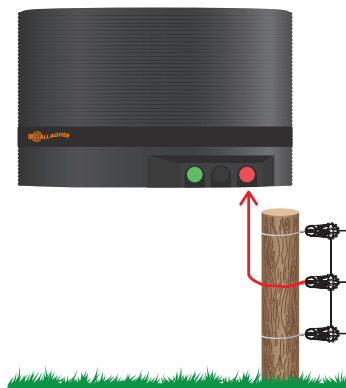
 VIKTIGT

Sätt på terminalskyddet innan du slår på strömmen till aggregatet. Undvik att vidröra terminalerna efter att du har slagit på strömmen.

1. Kontrollera att aggregatet är anslutet till strömkällan:

Nätström - Anslut den medföljande nätadaptern till aggregatets strömanslutning. Anslut den andra änden av kabeln till elnätet.

Solpanel och batteri - Anslut solpanelens 3 m anslutningskabel till aggregatet strömanslutning och se till att den 3 m långa batterikabeln redan är ansluten till batteriet.

Nätström med MBS batteribackup - Se till att batteribackupladdaren är installerad enligt medföljande instruktioner. Anslut den medföljande kabeln till elnätet.

2. Tryck på App Gateway Power-knappen för att starta aggregatet.
3. Öppna appen Ag Devices och följ instruktionerna på skärmen.
4. Sätt tillbaka terminalskyddet.



↑
Strömanslutning

Kontrollera styrspänningen

Använd Gallagher i-Serie Fjärrkontroll och felsökare för att kontrollera spänningen på din stängsellinje. Den mäter spänning och ström i stängslet och leder. till dig för att lokalisera fel på stängslet. När ett fel har lokaliserats kan strömbrytaren stängas av/på på distans, för att möjliggöra säker och bekväm reparation av stängslet.

*försäljs separat



Om aggregatet går långsamt, mindre än 25 pulser per minut, kontrollera följande:

Tips: Kontrollera pulsfrekvensen genom att räkna antalet pulser som uppstår inom ett intervall på en minut.

- **Temperatur för energitillförsel** - Om aggregatet är varmt kommer den att sakta ner för att förhindra överhettning. Om så är fallet kommer appen att visa ett temperaturalarm. Se till att aggregatet är monterat på en sval plats, inte i direkt solsken och med tillräcklig ventilation.
- **Last på stängslet** - En plötslig ökning av stängselbelastningen indikeras av en långsam pulsfrekvens och fast rött sken på LED-lampan för stängselfel under 15 minuter eller tills belastningen har avlägsnats. Kontrollera om det finns några fel på stängsellinjen.
- **Lågt batteri för solcellsanläggningar** - Batteriet som driver aggregatet har sjunkit till mindre än 40%. Ladda upp batteriet igen.

Kontakta din lokala Gallagher-representant för hjälp.

Aggregatet minskar automatiskt sin energiförbrukning om batteriet börjar bli urladdat. Detta uppnås genom att minska energin i varje puls och öka intervallet mellan pulserna.

Aggregatet slutar pulsera om batteriet sjunker under 20% för att förhindra att batteriet skadas.

Gallagher rekommenderar:

- ✔ Använd 12 V djupladdade blybatterier.
- ✔ Batterier av samma typ och tillverkning kan parallellkopplas för att öka kapaciteten.
- ✔ Förvara batteriet på en torr plats mellan 0 °C och 30 °C.
- ✔ Lämna inte batterierna under 50% laddning (12,0 V) under en längre tid.
- ✔ Batterierna måste förvaras i ett väl ventilerat utrymme under laddningen.

	MBS1000i
Strömförbrukning:	12 W drivs av 15 V adapter
	8 W drivs av 12 V-batteri
Lagrad energi:	10 J
Utgående energi:	5.8 J
Utgångsspänning (ingen belastning):	8 kV



i-Series Fjärrkontroll och felsökare

Snabbt och enkelt lokalisera och reparera fel.



i-Series stängselmonitor

Skapa stängselzoner och övervaka stängslets prestanda ute på gården.



MBS Batteribackup

Håll din energizer igång i händelse av strömavbrott.



Åskavledare

Minska risken för åskskador på ditt elstängsel och din strömförsörjningsenhet.



Larmsystem

Perfekt säkerhetslarm där värdefull boskap eller utrustning förvaras.



Solpaneler

Omvandla flerdrivna energikällor till soldrivna energikällor.

Avfall från elektrisk och elektronisk utrustning



Denna symbol på produkten anger att produkten, förpackningen och batteriet inte får slängas tillsammans med annat avfall. Istället är det ditt ansvar att kassera din uttjänta utrustning genom att lämna den till en utsedd insamlingsplats för återvinning av uttjänt elektrisk och elektronisk utrustning. Separat insamling och återvinning av din uttjänta utrustning vid tidpunkten för bortskaffandet kommer att bidra till att bevara naturresurser och säkerställa att den återvinns på ett sätt som skyddar människors hälsa och miljön. För mer information om var du kan lämna ditt avfall för återvinning, vänligen kontakta ditt lokala återvinningskontor eller den återförsäljare som du köpte produkten av.

L'elettrificatore invia impulsi elettrici lungo la recinzione, a distanza di circa un secondo l'uno dall'altro. Questi impulsi danno all'animale una scossa breve, forte ma sicura. La scossa non provoca alcun danno all'animale. È sufficientemente memorabile da far sì che l'animale non dimentichi mai la scossa e rispetti la recinzione.

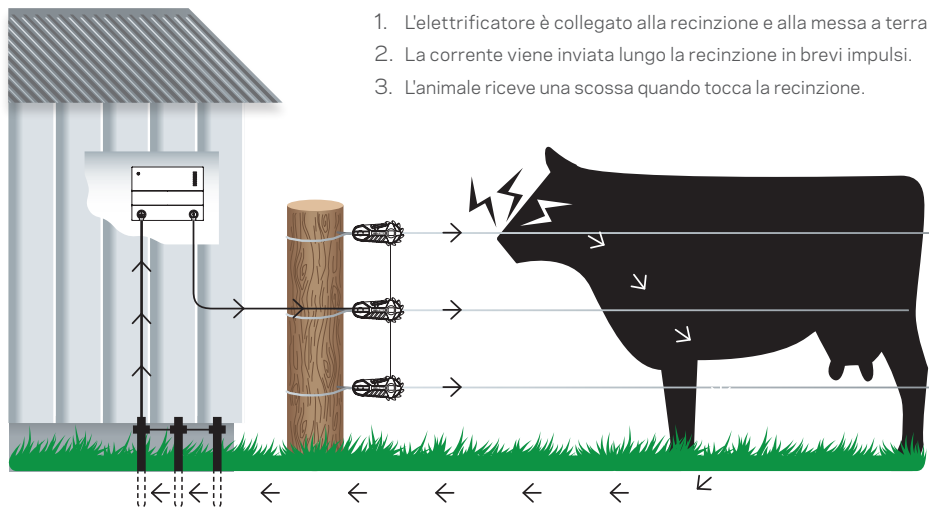

1. L'elettrificatore è collegato alla recinzione e alla messa a terra.
2. La corrente viene inviata lungo la recinzione in brevi impulsi.
3. L'animale riceve una scossa quando tocca la recinzione.



Solo per l'Europa: Questo elettrificatore per recinzioni elettrificate a tempo ritardato ha un tempo di ritardo di 20 secondi dopo una variazione del carico sulla recinzione, prima di poter aumentare l'energia massima in uscita.

Attenzione: L'elettrificatore deve attendere 20 secondi dall'accensione per essere in condizioni normali di funzionamento. Un aumento improvviso del carico è segnalato da una lenta frequenza di impulsi, da un cicalino interno e da un LED rosso fisso, per 15 minuti o finché il carico non viene rimosso.

Suggerimenti pratici

- Controllare le leggi locali sulle recinzioni: le leggi locali possono richiedere un'autorizzazione prima dell'uso.
- Controllare periodicamente la recinzione. Rimuovere eventuali rami, erbacce o arbusti caduti, che possono causare un cortocircuito della recinzione e ridurre il controllo degli animali.
- Tutti gli animali hanno bisogno di tempo per imparare a rispettare il recinto. Potrebbero essere necessari diversi giorni per addestrare l'animale e la recinzione potrebbe richiedere piccole modifiche.
- Gli animali che tendono a saltare possono essere difficili da recintare. Potrebbe essere necessario provare diverse altezze di recinzione per determinare l'altezza migliore.
- Utilizzare isolatori di alta qualità: si sconsiglia l'uso di isolatori di bassa qualità e di guaine in plastica, in quanto possono causare cortocircuiti.
- Utilizzare morsetti di giunzione su tutti i collegamenti dei fili d'acciaio per garantire una conduttività ottimale.
- Per garantire il corretto funzionamento della recinzione elettrificata, questo elettrificatore deve essere collegato a terra mediante picchetti in metallo zincato.
- Il cavo a doppio isolamento deve essere utilizzato negli edifici, sotto i portoni e dove il terreno potrebbe corrodere il filo zincato esposto. Non utilizzare mai cavi elettrici domestici. Sono realizzati per condurre fino a un massimo di 600 Volt e causano una grande perdita di conduttività.
- Per le recinzioni elettriche permanenti, si consiglia di utilizzare filo in zinco-alluminio da 2,5 mm di spessore.

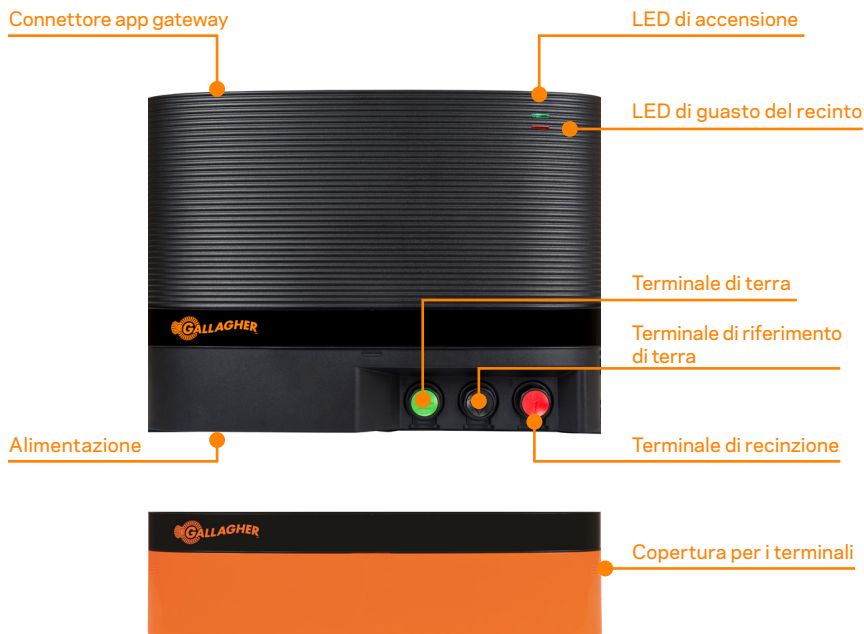

l'App Gateway i Series

Il App Gateway Controller consente la comunicazione tra l'elettrificatore intelligente della serie i e l'app per smartphone Gallagher Ag Devices. Per le istruzioni sull'installazione, consultare la Guida rapida fornita con l'App Gateway.

App Gallagher Ag Devices

Permette di visualizzare le informazioni sulle prestazioni della recinzione, essere avvisati di eventuali guasti, regolare la tensione di uscita e accendere e spegnere la recinzione, tutto nel palmo della mano.





Alimentazione a corrente elettrica

Installare l'elettificatore su una parete al coperto dove é disponibile l'allacciamento alla rete elettrica.

Nota: non accendere l'elettificatore prima di aver completato l'installazione.



Alimentazione solare e a batteria*

I kit solari multialimentati sono soluzioni solari completamente integrate che si collegano all'elettificatore e alla batteria per ottenere energia tutto l'anno.

Per le istruzioni sull' installazione, consultare il manuale d'uso fornito con il kit di pannelli solari.

Gallagher consiglia di conservare la batteria in una custodia isolata.



Batteria di backup MBS*

Installare l'elettificatore su una parete, al coperto, dove é disponibile l'allacciamento alla rete elettrica.

La soluzione ideale per le aree in cui la rete elettrica non é affidabile. Il caricabatterie di riserva si collega all'elettificatore e alla batteria da 12 V, pronto a passare all'alimentazione a batteria in caso di mancanza di corrente.

Per le istruzioni sull' installazione, consultare la guida rapida fornita con il sistema di backup.

** I kit solari, le batterie, le custodie e le batterie di backup MBS sono venduti separatamente.

L'elettrificatore deve essere installato:

- ✔ Al coperto, al riparo dagli eventi atmosferici.
- ✔ Su una superficie piana o a parete e fuori dalla portata dei bambini.
- ✔ Dove non c'è il rischio che l'elettrificatore subisca incendi o danni meccanici e, se possibile, lontano da apparecchiature elettriche pesanti.
es. pompe o altri oggetti che possono causare interferenze elettriche.

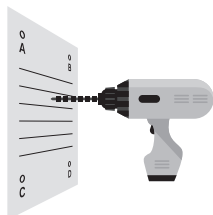

1 Eseguire i fori pilota

Utilizzare la lima sul retro per praticare 2 fori da 4 mm (E e F).

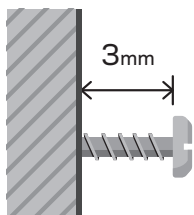

2 Fissare le viti

Fissare le viti in dotazione, lasciando che le teste delle viti sporgano dalla superficie di 3 mm.

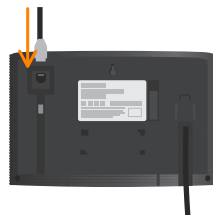

3 Collegare i cavi

Collegare il cavo del App Gateway Controller all'elettrificatore.



4 Montare l'elettrificatore ed esporre i terminali

- Posizionare l'elettrificatore sopra le viti di montaggio e posizionarlo correttamente.
- Rimuovere il coperchio dei morsetti per scoprire i terminali di recinzione, terra e terra di riferimento. Premere le frecce laterali e far scorrere il coperchio verso il basso.

Perché l'elettrificatore ha bisogno di un impianto di messa a terra?

L'impianto di messa a terra si riferisce ai picchetti di metallo zincato che vengono posizionati nel terreno vicino all'elettrificatore. I picchetti metallici nel terreno fanno parte del circuito che si completa quando l'animale tocca il filo. Il completamento del circuito è ciò che consente all'animale di ricevere una scossa. Il sistema di messa a terra dell'elettrificatore deve essere il più conduttivo possibile affinché la recinzione dia all'animale una scossa efficace.

Installare picchetti di terra zincati

Installare almeno quattro picchetti di terra zincati di 1,7 m a 1,6 m di profondità nel terreno umido, se possibile.

- ✔ In condizioni di siccità o in terreni a basso contenuto minerale possono essere necessari più picchetti di terra.
- ✔ I picchetti di terra devono essere distanziati di almeno 3 m.
- ✔ I picchetti di terra devono essere distanti almeno 10 m da qualsiasi cablaggio di rete, cablaggio telefonico, tubature dell'acqua o terra degli edifici circostanti.
- ✔ Non collegare il terminale di terra a strutture metalliche o a intelaiature degli edifici circostanti.
- ✔ 1 filo che collega tutti i picchetti di terra al terminale di terra dell'elettrificatore.

Cablaggio e collegamento dell'impianto di terra

Per collegare il cavo di terra:

1. Utilizzando il cavo Gallagher a doppio isolamento, rimuovere 5 cm di rivestimento in plastica da un'estremità del cavo.
2. Svitare il terminale verde (⚡) dell'elettrificatore.
3. Inserire il filo attraverso la fessura del terminale e avvitare il terminale, assicurandosi che il filo sia saldamente bloccato.
4. Collegare il cavo all'impianto di terra rimuovendo 10 cm di isolamento dal cavo in corrispondenza di ciascun picchetto di terra.
5. Fissare il filo esposto a ciascun picchetto con un morsetto di terra.
6. Serrare il morsetto.

Nota: una scarsa messa a terra può causare interferenze sulle linee telefoniche, radio e televisori.

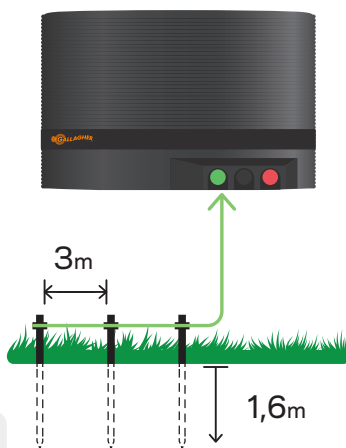

Perché l'elettrificatore ha bisogno di un riferimento a terra?

Per misurare le prestazioni dell'impianto di terra è necessario un picchetto di terra aggiuntivo. Il riferimento di terra misura la tensione persa nel sistema di terra dell'elettrificatore e questa misura viene riportata come misura di terra nell'App Ag Devices.

Ad esempio, se l'elettrificatore mostra una tensione di uscita di 9kV e il riferimento di terra misura 3kV, la tensione sulla recinzione che scuote l'animale sarà al massimo di 6kV.

Un sistema ben collegato a terra avrà come risultato una misura di riferimento di terra inferiore a 0,3kV. Se la lettura della terra è superiore a 0,3kV, controllare i collegamenti all'impianto di terra e considerare l'aggiunta di altri picchetti dell'impianto di terra per migliorare la tensione della recinzione.

Installare un picchetto di terra di riferimento zincato

Installare un singolo picchetto zincato di 1m nel terreno, lasciando una lunghezza sufficiente di picchetto fuori terra per il collegamento.

- ✔ Il picchetto di terra deve trovarsi ad almeno 10 m dall'impianto di terra principale.
- ✔ Il picchetto di terra deve trovarsi ad almeno 10 m di distanza da qualsiasi cablaggio di rete, cablaggio telefonico, tubature dell'acqua o terra degli edifici circostanti.

Cablare e collegare il riferimento di terra

Per collegare il cavo di riferimento di terra:

1. Utilizzando il cavo Gallagher a doppio isolamento, rimuovere 5 cm di rivestimento in plastica da un'estremità del cavo.
2. Svitare il terminale nero dell'elettrificatore (⚡).
3. Inserire il filo attraverso la fessura del terminale e avvitare il terminale, assicurandosi che il filo sia saldamente bloccato.
4. Rimuovere l'isolamento dall'altra estremità del cavo e fissare il filo esposto al picchetto di riferimento di terra utilizzando un morsetto di terra.
5. Serrare il morsetto.

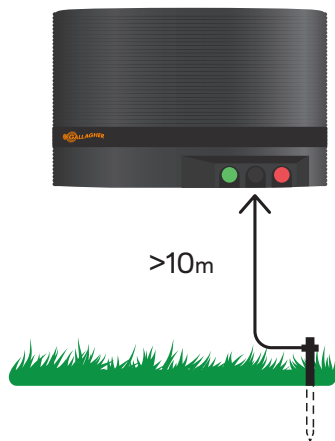

Proteggete il vostro recinto e l'elettrificatore con un deviatore di fulmini

Riduce il rischio di danni da fulmini alla recinzione elettrificata e all'elettrificatore. Gallagher raccomanda che tutti gli elettrificatori permanenti siano dotati di un deviatore di fulmini per proteggersi dai danni causati dai fulmini.

* Venduto separatamente



Collegare il filo al terminale rosso della recinzione

Per collegare il cavo rosso della recinzione al terminale:

1. Utilizzando il cavo a Gallagher a doppio isolamento, rimuovere 5 cm di rivestimento in plastica da un'estremità del cavo.
2. Svitare il terminale di uscita rosso (⚡).
3. Inserire il filo attraverso la fessura del terminale e avvitare il terminale, assicurandosi che il filo sia saldamente bloccato.
4. Rimuovere l'isolamento dall'altra estremità del cavo e fissarlo alla recinzione con un morsetto o con un connettore adatto.

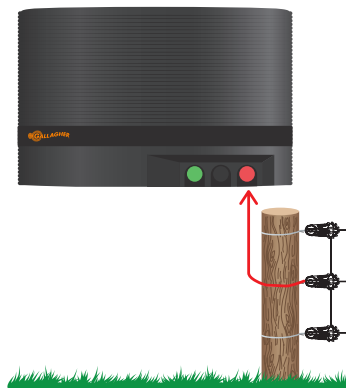

! IMPORTANTE

Applicare il coperchio dei terminali prima di accendere l'elettrificatore. Dopo averlo acceso, evitare di toccare i terminali.

1. Assicurarsi che l'elettrificatore sia collegato alla fonte di alimentazione:

Rete elettrica - Collegare l'alimentatore in dotazione all'uscita apposita dell'elettrificatore. Collegare l'altra estremità del cavo alla rete elettrica.

Solare e batteria - Collegare il cavo di 3 m del pannello solare al connettore dell'elettrificatore, assicurandosi che il cavo di 3 m della batteria sia già collegato alla batteria.

Rete elettrica con batteria di backup MBS - Assicurarsi che il sistema di backup sia installato secondo le istruzioni fornite. Collegare il cavo in dotazione alla rete elettrica.

2. Premere il pulsante di accensione dell'App Gateway per avviare l'elettrificatore.
3. Aprire l'applicazione Ag Devices e seguire le istruzioni sullo schermo.
4. Rimontare il coperchio dei terminali.



Uscita per
alimentatore

Controllare la tensione della recinzione

Utilizzare il telecomando per i Series) per controllare la tensione della vostra recinzione. Misura la tensione e la corrente della recinzione ed è in grado di individuare i guasti della recinzione. Una volta individuato il guasto, l'elettrificatore può essere spento/accesso a distanza, per consentire una riparazione sicura e conveniente della recinzione.

*venduto separatamente



Se l'elettrificatore funziona lentamente, con meno di 25 impulsi al minuto, controllare quanto segue: Suggerimento: per verificare la frequenza dell'impulso, contare il numero di impulsi che si verificano in un intervallo di un minuto.

- **Temperatura** - Se l'elettrificatore è caldo, rallenterà per evitare il surriscaldamento. In questo caso, l'applicazione mostrerà un allarme di temperatura. Assicurarsi che l'elettrificatore sia montato in un'area fresca, al riparo dal sole diretto e con una ventilazione adeguata.
- **Carico della recinzione** - Un aumento improvviso del carico della recinzione è segnalato da una frequenza di impulsi lenta e da un LED rosso fisso sul guasto della recinzione, per 15 minuti o finché il carico non viene rimosso. Controllare che la recinzione non sia danneggiata.
- **Batteria scarica per impianti solari** - La batteria che alimenta l'elettrificatore è scesa a meno del 40%. Ricaricare la batteria.

Contattare il Servizio Clienti Gallagher per assistenza.

L'elettrificatore ridurrà automaticamente il consumo di energia se la batteria inizia a scaricarsi. Ciò avviene riducendo l'energia di ciascun impulso e aumentando l'intervallo tra gli impulsi.

L'elettrificatore smette di funzionare se la batteria scende sotto il 20% per evitare di danneggiarla.

I consigli di Gallagher:

- ✔ Utilizzare batterie al piombo acido a ciclo profondo da 12 V.
- ✔ Le batterie dello stesso tipo e fabbricazione possono essere collegate in parallelo per aumentare la capacità.
- ✔ Conservare la batteria in un luogo asciutto tra 0 °C e 30 °C.
- ✔ Non lasciare le batterie al di sotto del 50% di carica (12,0 V) per un periodo di tempo prolungato.
- ✔ Durante la ricarica, le batterie devono essere collocate in un'area ben ventilata.

	MBS1000i
Consumo di energia:	12 W alimentato da un adattatore da 15 V
	8 W alimentato da una batteria da 12 V
Energia di carica:	10 J
Energia in uscita:	5.8 J
Tensione di uscita (a vuoto):	8 kV



Telecomando per i Series

Individua e ripara i guasti in modo rapido e semplice.



Terminale di controllo

Suddivide la recinzione in zone e ne monitora le varie prestazioni.



Batteria di backup MBS

Mantiene in funzione l'elettrofence in caso di interruzione di corrente.



Deviatore di fulmini

Riduce il rischio di danni da fulmini alla recinzione elettrica e all'elettrofence.



Sistema di allarme

Allarme di sicurezza ideale per ricevere un avviso in caso di guasto o cortocircuito alla recinzione.



Pannelli solari

Convertire gli elettrofence multialimentati in energizzatori ad energia solare.

Rifiuti di apparecchiature elettriche ed elettroniche



Questo simbolo sul prodotto indica che il prodotto, l'imballaggio e la batteria non devono essere smaltiti con altri rifiuti. È invece responsabilità dell'utente smaltire i propri rifiuti consegnandoli a un punto di raccolta designato per il riciclaggio dei rifiuti di apparecchiature elettriche ed elettroniche. La raccolta differenziata e il riciclaggio delle apparecchiature al momento dello smaltimento contribuirà a preservare le risorse naturali e a garantire che vengano riciclate in modo da proteggere la salute umana e l'ambiente. Per ulteriori informazioni su dove è possibile consegnare i rifiuti delle apparecchiature per il riciclaggio, contattare l'ufficio di riciclaggio locale o il rivenditore presso il quale è stato acquistato il prodotto.

O energizador envia pulsos elétricos ao longo da linha da cerca, com cerca de um segundo de intervalo. Esses pulsos dão ao animal um choque curto, agudo, mas seguro. O choque não prejudica o animal. É suficientemente memorável para que o animal nunca se esqueça do choque e evite a cerca.

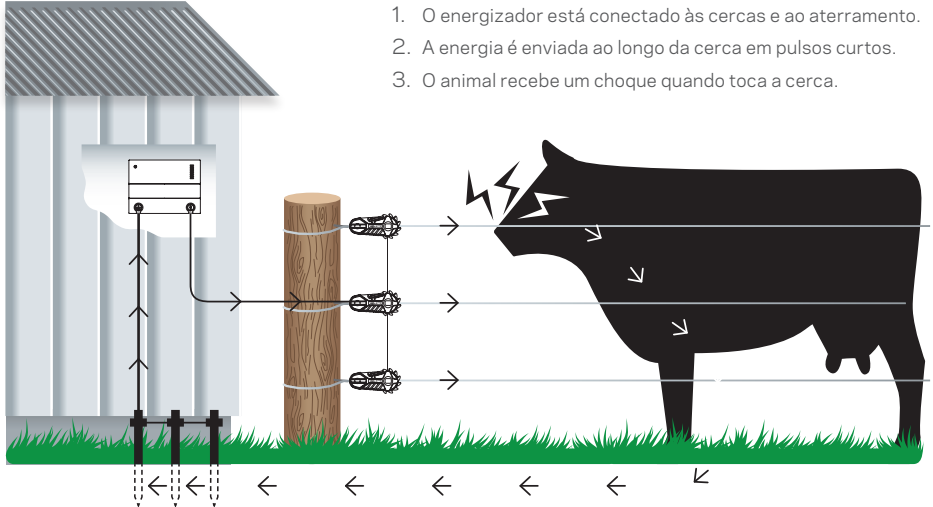

1. O energizador está conectado às cercas e ao aterramento.
2. A energia é enviada ao longo da cerca em pulsos curtos.
3. O animal recebe um choque quando toca a cerca.



Apenas na Europa: Este energizador de cerca elétrica de tempo atrasado possui um atraso de 20 segundos após uma alteração na carga da cerca, antes que possa aumentar sua energia máxima de saída.

Aviso: Um aumento súbito de carga é indicado por uma pulsação lenta, uma campainha interna e um vermelho contínuo no LED de Falha na Cerca, por 15 minutos ou até que a carga seja removida.

Dicas práticas

- Verifique a legislação local sobre cercas: as leis locais podem exigir uma permissão antes do uso.
- Verifique a cerca periodicamente. Remova todos os galhos, ervas daninhas ou arbustos caídos, pois isso fará com que a cerca entre em curto-circuito e reduzirá o controle de animais.
- Todos os animais precisam de tempo para aprender a respeitar as cercas. Pode levar vários dias para treinar o animal e as cercas podem exigir pequenos ajustes.
- Animais propensos a pular podem ser difíceis de confinar. Talvez seja necessário experimentar cercas de diferentes alturas para determinar a melhor altura.
- Use isoladores de alta qualidade: isoladores de baixa qualidade ou rachados e tubos plásticos não são recomendados porque causarão curto-circuito.
- Use braçadeiras em todas as conexões dos fios de aço para garantir a alta qualidade do circuito.
- Este energizador deve ser aterrado utilizando estacas de metal galvanizado para garantir que a cerca elétrica funcione corretamente.
- O cabo com isolamento duplo deve ser usado em edifícios, sob portões e onde o solo possa corroer o fio galvanizado exposto. Nunca use cabos elétricos domésticos. Ele é fabricado para um máximo de 600 volts e pode apresentar vazamento de eletricidade.
- Em cercas de energia permanente, use fios de alta resistência de calibre (2,5 mm).

2

Componentes do Energizador



3

Instale o i Series App Gateway



Gateway de aplicativos da série i

O i Series App Gateway permite a comunicação entre o i Series Energizador e o aplicativo móvel Gallagher Ag Devices.

Consulte o Guia de Início Rápido fornecido com o App Gateway para obter instruções para instalar.

Aplicativo Gallagher Ag Devices

Veja informações sobre o desempenho de sua cerca, seja alertado sobre cercas, ajuste a tensão de saída e ligue e desligue a cerca - tudo na palma de sua mão.





Alimentado pela rede elétrica

Instale seu energizador em uma parede coberta onde a rede elétrica esteja disponível para conexão.

Observação: Não ligue o energizador até que a instalação esteja concluída.



Solar e alimentado por bateria*

Os kits solares multipotenciais são soluções solares totalmente integradas que se conectam ao seu gerador de energia e à sua bateria para fornecer energia durante todo o ano.

Consulte o guia do usuário fornecido com o kit de painéis solares para obter instruções de instalação.

A Gallagher recomenda armazenar a bateria em um estojo isolador.



Bateria de reserva MBS*

Instale o seu energizador em uma parede, em local coberto, onde a rede elétrica esteja disponível para conexão.

A solução ideal para áreas com uma fonte de alimentação não confiável. O carregador de reserva de bateria se conecta ao seu gerador e à bateria de chumbo-ácido de 12 V, pronto para mudar para a energia da bateria em caso de falta de energia.

Consulte o guia de início rápido fornecido com o carregador de reserva de bateria para obter instruções de instalação.

* Kits solares, baterias, estojos de bateria e bateria de reserva MBS são vendidos separadamente.

O energizador deve ser instalado:

- ✔ Em local coberto, onde esteja protegido do meio ambiente.
- ✔ Em uma superfície plana ou na parede e fora do alcance de crianças.
- ✔ Onde não haja risco de o energizador incorrer em incêndio ou danos mecânicos e, se possível, longe de equipamentos elétricos pesados.

Por exemplo, bombas ou outros itens que possam causar interferência elétrica.

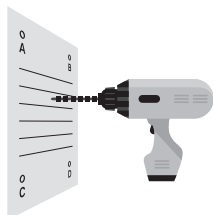

1 Faça furos piloto

Use o modelo na última página para fazer 2 furos de 4 mm (E e F).

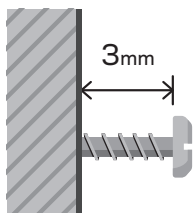

2 Fixe os parafusos

Fixe os parafusos fornecidos na superfície, permitindo que as cabeças dos parafusos se sobressaiam da superfície em 3 mm.

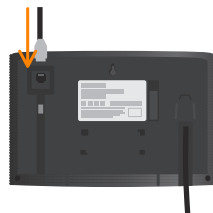

3 Conecte os cabos

Conecte o cabo do App Gateway na parte traseira do energizador.



4 Monte o energizador e exponha os terminais

- Coloque o energizador sobre os parafusos de montagem e deslize para a posição.
- Revele os terminais de cerca, aterramento e terra de referência removendo a tampa do terminal. Pressione as setas laterais e deslize a tampa para baixo.

Por que o energizador precisa de um sistema de aterramento?

O sistema de aterramento refere-se às estacas de metal galvanizado que são colocadas no solo próximo ao energizador. As estacas de metal no solo fazem parte do circuito que é completado quando o animal toca o fio. A conclusão do circuito é o que permite que o animal receba um choque. O sistema de aterramento dos energizadores deve ser o mais condutivo possível para que a cerca dê um choque efetivo no animal.

Instalar estacas de aterramento galvanizadas

Instale pelo menos 4 estacas de aterramento galvanizadas de 1,7 m a 1,6 m de profundidade em solo úmido, sempre que possível.

- ✔ Em condições secas ou em solo com baixo teor mineral, pode ser necessário usar mais estacas de aterramento.
- ✔ As estacas de aterramento devem estar separadas por pelo menos 3 m.
- ✔ As estacas de aterramento devem estar a pelo menos 10 m de distância de qualquer rede eléctrica, cabo telefónico, canos de água ou terra do edifício.
- ✔ Não conecte o terminal de aterramento a nenhuma estrutura ou estrutura metálica do edifício.
- ✔ 1 fio conectando todas as estacas de aterramento ao terminal de aterramento do energizador.

Faça o fio e conecte o sistema de aterramento

Para conectar o cabo de aterramento:

1. Usando o cabo isolador de alta condutividade, remova 5 cm de revestimento plástico de uma extremidade do fio do cabo.
2. Desparafuse o terminal verde (⚡) do sistema de aterramento.
3. Insira o fio através da ranhura do terminal e aperte o terminal, garantindo que o fio esteja firmemente fixado.
4. Conecte o cabo ao sistema de aterramento removendo 10 cm de isolador do cabo em cada estaca de aterramento).
5. Fixe o fio exposto em cada estaca usando um grampo de aterramento.
6. Aperte o grampo.

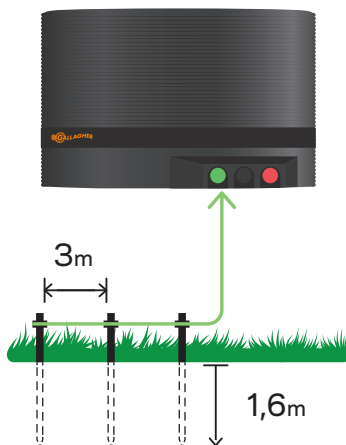

Observação: O aterramento inadequado pode causar interferência em linhas telefônicas, rádios e televisores.

Por que o energizador precisa de uma referência de aterramento?

É necessária uma estaca de aterramento adicional para medir o desempenho do sistema de aterramento. A referência de aterramento mede a tensão perdida no sistema de aterramento do energizador, e essa medição é relatada como a medição de aterramento no aplicativo Ag Devices.

Por exemplo, se o energizador estiver exibindo uma tensão de saída de 9kV e a referência de aterramento estiver medindo 3kV, então a tensão na cerca que dá o choque no animal será de, no máximo, 6kV.

Um sistema bem aterrado resultará em uma medição de referência de aterramento abaixo de 0,3 kV. Se a leitura do aterramento estiver acima de 0,3 kV, verifique as conexões com o sistema de aterramento e considere a possibilidade de adicionar mais estacas de aterramento para melhorar a tensão da cerca.

Instalar a estaca de aterramento de referência galvanizada

Instale uma única estaca galvanizada de 1 m no solo, deixando um comprimento de estaca suficiente acima do solo para uma conexão.

- ✔ A estaca de aterramento deve estar a pelo menos 10 m do sistema de aterramento do energizador principal.
- ✔ A estaca de aterramento deve estar a pelo menos 10 m de distância de qualquer rede elétrica, cabo telefônico, canos de água ou terra do edifício.

Faça o fio e conecte a referência de aterramento

Para conectar o cabo de referência do aterramento:

1. Usando o cabo isolador de alta condutividade, remova 5 cm de revestimento plástico de uma extremidade do fio do cabo.
2. Desparafuse o terminal preto de referência de aterramento (⚡).
3. Insira o fio através da ranhura do terminal e aperte o terminal, garantindo que o fio esteja firmemente fixado.
4. Remova o isolador da outra extremidade do cabo e prenda o fio exposto à estaca de referência de aterramento usando um grampo de aterramento.
5. Aperte o grampo.

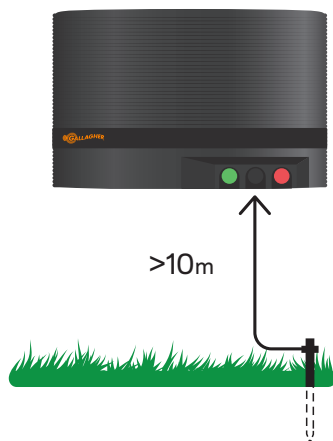

Proteja sua cerca e seu gerador de energia com um desviador de raios

Reduza o risco de danos causados por raios a sua vedação elétrica e ao seu energizador.

A Gallagher recomenda que todos os energizadores permanentes sejam equipados com um desviador de raios para ajudar a proteger contra danos causados por raios.

* Vendido separadamente



Conecte o fio ao terminal vermelho das cercas

Para conectar o cabo vermelho do cercado ao terminal:

1. Usando o cabo isolador de alta condutividade, remova 5 cm de revestimento plástico de uma extremidade do fio do cabo.
2. Desparafuse o terminal de saída vermelho (⚡).
3. Insira o fio através da ranhura do terminal e aperte o terminal, garantindo que o fio esteja firmemente fixado.
4. Remova o isolador da outra extremidade do cabo e fixe-o na cerca usando uma braçadeira de junção.

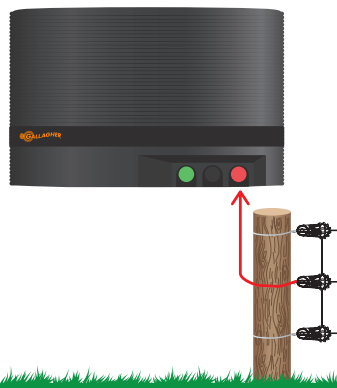

⚠ IMPORTANTE

Coloque a tampa do terminal antes de ligar o energizador.

Depois de ligar o energizador, não toque nos terminais.

1. Certifique-se de que o energizador esteja conectado à fonte de alimentação:

Rede elétrica - Conecte o adaptador de energia fornecido na conexão de energia do energizador. Conecte a outra extremidade do cabo à rede elétrica.

Solar e bateria - Conecte o cabo do conector do energizador de 3 m do painel solar à conexão de energia do energizador, certificando-se de que o cabo da bateria de 3 m já esteja conectado à bateria.

Rede elétrica com bateria de reserva MBS - Certifique-se de que o carregador de bateria de reserva esteja instalado de acordo com as instruções fornecidas. Conecte o cabo fornecido à rede elétrica.

2. Pressione o botão de energia do App Gateway para iniciar o energizador.
3. Abra o aplicativo Ag Devices e siga as instruções na tela.
4. Recoloque a tampa do terminal.



Verifique a tensão do cercas

Use o localizador de falhas e remoto Energizer da série i da Gallagher* para verificar a tensão em sua linha de cercas. Ele mede a tensão e a corrente das cercas e conduz para que você possa localizar as cercas. Uma vez localizada a cerca, o energizador pode ser desligado/ligado de forma remota, para permitir o reparo seguro e conveniente da cerca.

*Vendido separadamente



Se o energizador estiver funcionando lentamente, com menos de 25 pulsos por minuto, verifique o seguinte: **Dica:** para verificar a taxa de pulsação, conte o número de pulsos que ocorrem em um intervalo de um minuto.

Temperatura do energizador - Se o energizador estiver quente, ele ficará mais lento para evitar o superaquecimento. Se esse for o caso, o aplicativo mostrará um alarme de temperatura. Certifique-se de que o energizador esteja montado em uma área fresca, longe da luz solar direta e com ventilação adequada.

Carga das cercas - Um aumento repentino na carga do cercado é indicado por uma taxa de pulso lenta e vermelho sólido no LED de falha do cercado, por 15 minutos ou até que a carga seja removida. Verifique se há cercas na linha da cerca.

Bateria fraca para instalações solares - A bateria que alimenta o energizador caiu para menos de 40%. Recarregue a bateria.

Entre em contato com o representante local da Gallagher para obter assistência.

O energizador reduzirá automaticamente o uso de energia se a bateria estiver começando a ficar descarregada. Isso será feito reduzindo a energia em cada pulso e aumentando o intervalo entre os pulsos.

O energizador para de pulsar se a bateria cair abaixo de 20% para evitar danos à bateria.

A Gallagher recomenda:

- ✔ Use baterias de chumbo-ácido de ciclo profundo de 12 V.
- ✔ As baterias do mesmo tipo e fabricação podem ser conectadas em paralelo para aumentar a capacidade.
- ✔ Armazene a bateria em um local seco entre 0 °C e 30 °C.
- ✔ Não deixe as baterias com menos de 50% de carga (12,0 V) por um longo período de tempo.
- ✔ As baterias devem estar em uma área bem ventilada durante o carregamento.

	MBS1000i
Consumo de energia:	12 W alimentado por um adaptador de 15 Vr
	8 W alimentado por bateria de 12 V
Energia armazenada:	10 J
Energia de saída:	5,8 J
Tensão de saída (sem carga):	8 kV



Localizador remoto de falhas Energizadores Série I

Localize e repare falhas de forma rápida e fácil.



Monitor de cerca da série i

Crie zonas de cercas e monitore o desempenho das cercas na fazenda.



Bateria de reserva MBS

Mantenha seu energizador funcionando em caso de falta de energia.



Desviador de raios

Reduza o risco de danos causados por raios a sua vedação elétrica e ao seu energizador.



Sistema de alarme

Alarme de segurança ideal para locais onde são mantidos animais ou equipamentos valiosos.



Painéis solares

Converta energizadores com várias fontes de energia em energizadores com energia solar.

Resíduos de equipamentos elétricos e eletrônicos



Esse símbolo no produto indica que o produto, a embalagem e, com cuidado especial, a bateria não devem ser descartados com outros resíduos. Em vez disso, é sua responsabilidade descartar o equipamento usado entregando-o a um ponto de coleta designado para a reciclagem de resíduos de equipamentos elétricos e eletrônicos. A coleta e a reciclagem separadas do seu equipamento usado no momento do descarte ajudarão a conservar os recursos naturais e garantirão que ele seja reciclado de forma a proteger a saúde humana e o meio ambiente. Para obter mais informações sobre onde deixar o equipamento usado para reciclagem, entre em contato com o escritório de reciclagem da cidade local ou com o revendedor onde o produto foi adquirido.

Napájací prístroj vysielá elektrické impulzy pozdĺž línie plotu v rozmedzí približne jednej sekundy. Tieto impulzy spôsobia zvieratú krátky, prudký, ale bezpečný šok. Šok zvieratú neublíži. Je dostatočne zapamätateľný, aby zviera na šok nikdy nezabudlo a vyhýbalo sa ohrade.

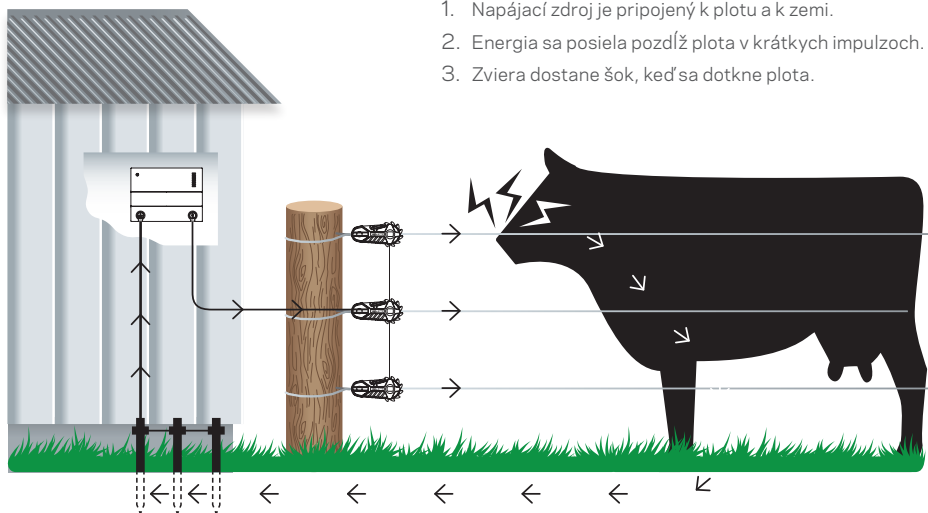

1. Napájací zdroj je pripojený k plotu a k zemi.
2. Energia sa posiela pozdĺž plotu v krátkych impulzoch.
3. Zviera dostane šok, keď sa dotkne plotu.



Len pre Európu: Tento časovo oneskorený elektrický ohradník má 20-sekundové oneskorenie po zmene zaťaženia ohradníka, než môže zvýšiť svoju maximálnu výstupnú energiu.

Varovanie: Po zapnutí musí napájací zdroj počkať 20 sekúnd, aby bol v normálnej prevádzke. Náhle zvýšenie záťaže je signalizované pomalou frekvenciou impulzov, interným bzučiacom a stálym červeným svetlom na LED dióde poruchy plotu, a to po dobu 15 minút alebo až do odstránenia záťaže.

Praktické rady

- Skontrolujte si miestnu vyhlášku o zákonoch týkajúcich sa oplotenia: miestne zákony môžu vyžadovať povolenie pred použitím.
- Plot pravidelne kontrolujte. Odstráňte všetky popadané konáre, burinu alebo kríky, pretože spôsobujú skrat plotu a znižujú kontrolu zvierat.
- Všetky zvieratá potrebujú čas, aby sa naučili rešpektovať plot. Výcvik zvieratá môže trvať niekoľko dní a plot si môže vyžadovať menšie úpravy.
- Zvieratá, ktoré majú sklon k poskakovaniu, sa môžu ťažko izolovať. Možno budete musieť vyskúšať rôzne výšky plotu, aby ste určili najlepšiu výšku.
- Používajte izolátory najvyššej kvality: neodporúča sa používať izolátory nízkej kvality alebo prasknuté izolátory a plastové rúrky, pretože spôsobujú skrat.
- Na všetky spoje oceľových drôtov používajte svorky, aby ste zaistili vysokú kvalitu obvodu.
- Tento napájací zdroj musí byť uzemnený pomocou pozinkovaných kovových uzemňovacích kolíkov, aby sa zabezpečilo správne fungovanie elektrického ohradníka.
- Dvojito izolovaný kábel by sa mal používať v budovách, pod bránami a tam, kde by pôda mohla spôsobiť koróziu odhaleného pozinkovaného drôtu. Nikdy nepoužívajte elektrický kábel pre domácnosť. Je vyrobený pre maximálne 600 voltov a uniká z neho elektrický prúd.
- Pri trvalom elektrickom oplotení používajte vysoko pevnostný drôt s priemerom 12,5 mm

2

Komponenty napájací zdroj

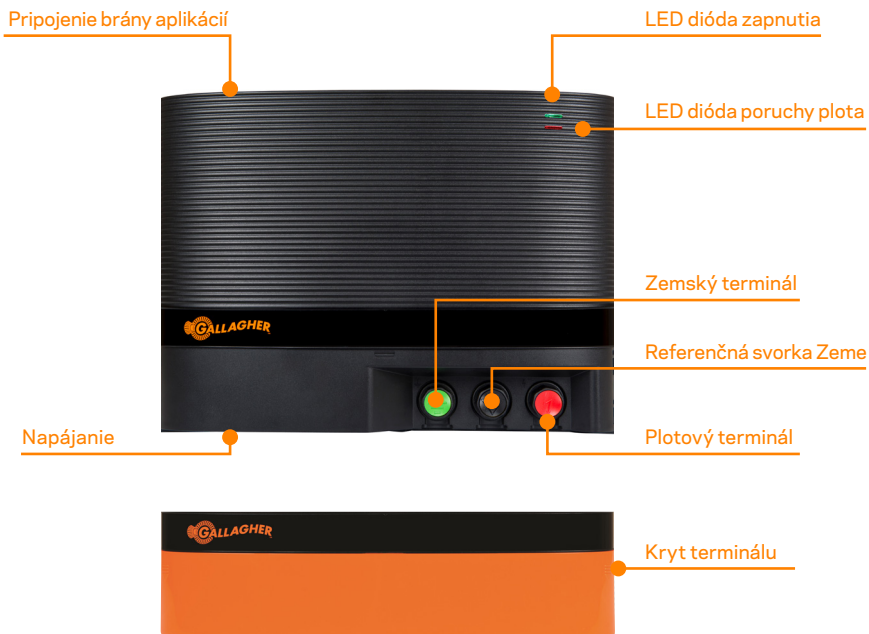

3

Inštalácia aplikácie i Series App Gateway



Rána aplikácií radu i

Aplikácia i Series App Gateway umožňuje komunikáciu medzi zariadením i Series Energizer a mobilnou aplikáciou Gallagher Ag Devices.

Pokyny na inštaláciu nájdete v príručke na rýchle spustenie dodanej s bránou App Gateway.

Aplikácia Gallagher Ag Devices

Zobrazte si informácie o výkone plotu, nechajte sa upozorniť na poruchy plotu, nastavte výstupné napätie a zapnite a vypnite plot - to všetko na dlani.





Napájanie zo siete

Napájací zdroj nainštalujte na stenu pod krytom, kde je k dispozícii sieťové napájanie na pripojenie.

Poznámka: Nezapínajte napájací zdroj, kým nie je inštalácia dokončená.



Solárne a batériové napájanie*

Viacúčelové solárne súpravy sú plne integrované solárne riešenia, ktoré sa pripájajú k vášmu energizéru a batérii na celoročné napájanie.

Pokyny na inštaláciu nájdete v používateľskej príručke dodanej so súpravou solárnych panelov.

Spoločnosť Gallagher odporúča skladovať batériu v izolovanom puzdre na batérie.



Záložná batéria MBS*

Napájací zdroj nainštalujte na stenu, pod krytom, kde je k dispozícii sieťové napájanie na pripojenie.

Ideálne riešenie pre oblasti s nespoľahlivým napájaním z elektrickej siete. Záložná nabíjačka batérií

sa pripája k vášmu energizéru a 12V olovenému akumulátoru a je pripravený prepnúť na napájanie z akumulátora v prípade výpadku prúdu.

Pokyny na inštaláciu nájdete v príručke pre rýchly štart dodanej so záložnou nabíjačkou.

* Solárne súpravy, batérie, puzdrá na batérie a záložné batérie MBS sa predávajú samostatne.

Musí byť nainštalovaný napájací zdroj:

- ✔ Pod krytom, kde je chránený pred okolitým prostredím.
- ✔ Na rovnom povrchu alebo na stene a mimo dosahu detí.
- ✔ Tam, kde nehrozí nebezpečenstvo požiaru alebo mechanického poškodenia napájacieho zdroja, a pokiaľ možno mimo ťažkých elektrických zariadení.
napr. čerpadlá alebo iné predmety, ktoré môžu spôsobiť elektrické rušenie.

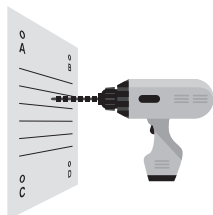

1 Vŕtanie pilotných otvorov

Pomocou šablóny na zadnej strane vyvŕtajte 2 x 4 mm otvory (E a F).

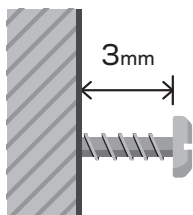

2 Upevnite skrutky

Dodané skrutky upevnite do povrchu tak, aby hlavy skrutiek vyčnievali z povrchu o 3 mm.

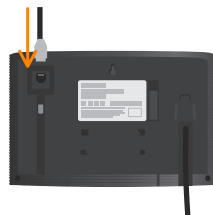

3 Pripojte káble

Zapojte kábel App Gateway do zadnej časti napájací zdroj.



4 Namontujte Napájací zdroj a odhaľte svorky

- Umiestnite napájací zdroj na montážne skrutky a zasuňte do polohy.
- Odstránením krytu svoriek odhaľte svorky oplatenia, uzemnenia a referenčného uzemnenia. Stlačte bočné šípky a posuňte kryt nadol.

Načo potrebuje napájací zdroj uzemňovaciu sústavu?

Uzemňovacia sústava sa vzťahuje na pozinkované kovové kolíky, ktoré sú umiestnené v zemi v blízkosti energizéra. Kovové koly v zemi sú súčasťou obvodu, ktorý sa uzavrie, keď sa zvíra dotkne drôtu. Práve dokončenie obvodu umožňuje, aby zvíra dostalo šok. Uzemňovací systém energizéra musí byť čo najvodivejší, aby ohradník mohol zvieratá ušetriť účinný šok.

Inštalácia pozinkovaných zemných kolov

Ak je to možné, nainštalujte aspoň 4 pozinkované zemné koly s dĺžkou 1,7 m do hĺbky 1,6 m do vlhkej pôdy.

- ☑ V suchých podmienkach alebo v pôde s nízkym obsahom minerálov môže byť potrebných viac zemných kolov.
- ☑ Zemné koly musia byť od seba vzdialené najmenej 3 m.
- ☑ Zemniace kolíky musia byť vzdialené najmenej 10 m od akýchkoľvek sieťových káblov, telefónnych káblov, vodovodných potrubí alebo uzemnenia budovy.
- ☑ Uzemňovaciu svorku nepripájajte k žiadnym kovovým konštrukciám alebo rámom budovy.
- ☑ 1 vodič spájajúci všetky zemniace kolíky so zemniacou svorkou napájací zdroj.

Zapojenie a pripojenie uzemňovacieho systému

Pripojenie uzemňovacieho kábla:

1. Pri použití vysoko vodivého izolovaného kábla odstráňte 5 cm plastového povlaku z jedného konca kábla.
2. Odskrutkujte zelenú (⚡) svorku uzemňovacieho systému.
3. Vložte vodič cez otvor svorky a svorku zaskrutkujte, pričom sa uistite, že je vodič pevne zovretý.
4. Pripojte kábel k uzemňovaciemu systému odstránením 10 cm izolácie z kábla na každom zemniacom kolíku.
5. Obnažený vodič pripevnite ku každému kolíku pomocou uzemňovacej svorky.
6. Svorku utiahnite.

Poznámka: Nedostatočné uzemnenie môže spôsobiť rušenie telefónnych liniek, rádión a televízorov.

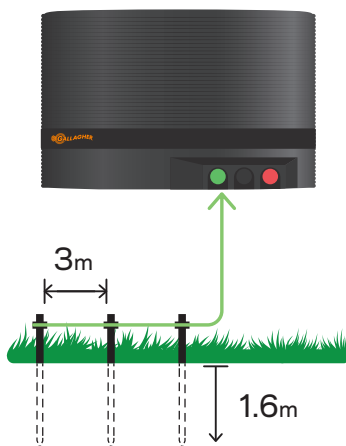

Načo potrebuje napájací zdroj referenciu na zem?

Na meranie výkonu uzemňovacej sústavy je potrebný dodatočný zemniaci kolík. Referencia uzemnenia meria napätie stratené v uzemňovacej sústave energizéra a toto meranie sa v aplikácii Ag Devices App uvádza ako meranie uzemnenia.

Ak napríklad napájací zdroj zobrazuje výstupné napätie 9 kV a referenčný uzemňovač meria 3 kV, potom napätie na plote, ktoré zasiahne zvieru, bude v najlepšom prípade 6 kV.

Pri dobre uzemnenom systéme bude referenčné meranie uzemnenia pod 0,3 kV. Ak je údaj o uzemnení vyšší ako 0,3 kV, skontrolujte pripojenie k uzemňovacej sústave a zvážte pridanie ďalších kolíkov uzemňovacej sústavy, aby ste zlepšili napätie platu.

Inštalácia pozinkovaného referenčného zemného kolíka

Nainštalujte do zeme jeden pozinkovaný kolík s dĺžkou 1 m, pričom nad zemou ponechajte dostatočnú dĺžku kolíka na pripojenie.

- ☑ Uzemňovací kolík musí byť vzdialený najmenej 10 m od hlavnej uzemňovacej sústavy.
- ☑ Uzemňovací kolík musí byť vzdialený najmenej 10 m od akejkoľvek sieťovej kabeláže, telefónnej kabeláže, vodovodného potrubia alebo uzemnenia budovy.

Drôt a pripojenie referenčného uzemnenia

Pripojenie referenčného zemniaceho kábla:

1. Pri použití vysoko vodivého izolovaného kábla odstráňte 5 cm plastového povlaku z jedného konca kábla.
2. Odskrutkujte čiernu referenčnú zemniacu svorku (⚡).
3. Vložte vodič cez štrbinu svorky a svorku zaskrutkujte, pričom dbajte na to, aby bol vodič pevne zovretý.
4. Odstráňte izoláciu z druhého konca kábla a obnažený vodič upnite k referenčnému zemniacemu kolíku pomocou zemniacej svorky.
5. Svorku utiahnite.

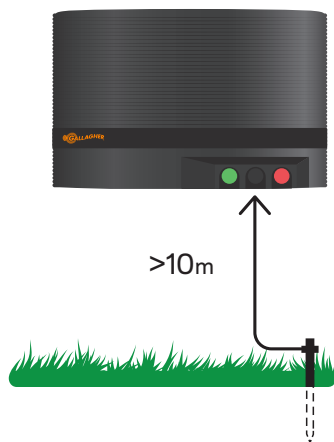

Chráňte svoj plot a napájací zdroj pomocou bleskozvodu

Znížte riziko poškodenia vášho elektrického ohradníka a energizéra bleskom. Spoločnosť Gallagher odporúča, aby boli všetky trvalé energizéry vybavené bleskozvodom, ktorý pomáha chrániť pred poškodením bleskom.

* Predáva sa samostatne



Pripojte vodič k červenej svorke plotu

Pripojenie červeného ohradového kábla k svorke:

1. Pomocou vysoko vodivého izolovaného kábla odstráňte 5 cm plastového povlaku z jedného konca kábla.
2. Odskrutkujte červenú ⚡ výstupnú svorku.
3. Vložte kábel cez otvor svorky a svorku zaskrutkujte, pričom dbajte na to, aby bol kábel pevne zovretý.
4. Odstráňte izoláciu z druhého konca kábla a pripojte ho k plotu pomocou klbovej svorky.

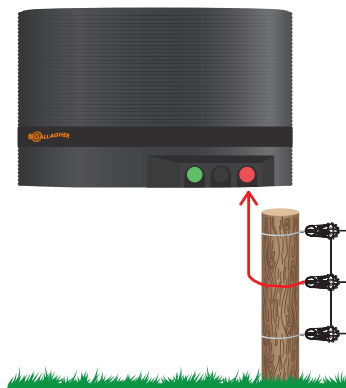

! DÔLEŽITÉ

Pred zapnutím napájacieho zdroja pripevnite kryt svoriek.
Po zapnutí energizéra sa nedotýkajte svoriek.

1. Uistite sa, že je napájací zdroj pripojený k zdroju napájania:

Sieť - Pripojte dodaný napájací adaptér do napájacieho adaptéra. Zapojte druhý koniec kábla do elektrickej siete.

Solárne a batériové - Pripojte 3m konektorový kábel solárneho panela do napájacej prípojky energizéra, pričom sa uistite, že 3m kábel batérie je už pripojený k batérii.

Sieť so záložnou batériou MBS - Uistite sa, že je záložná nabíjačka batérie nainštalovaná podľa dodaných pokynov. Zapojte dodaný kábel do elektrickej siete.

2. Stlačením tlačidla napájania aplikácie Gateway spustíte napájací zdroj.
3. Otvorte aplikáciu Ag Devices a postupujte podľa pokynov na obrazovke.
4. Znovu nasadte kryt svorkovnice.



Pripojenie napájania

Skontrolujte napätie plota

Pomocou diaľkového ovládača a vyhľadávača porúch* radu i spoločnosti Gallagher Napájací zdroj skontrolujte napätie na ohradovom vedení. Meria napätie a prúd v plote a navedie vás na miesto poruchy plota. Po lokalizácii poruchy je možné energizér diaľkovo vypnúť/zapnúť a umožniť tak bezpečnú a pohodlnú opravu plota.

*predáva sa samostatne



Ak napájací zdroj beží pomaly, menej ako 25 impulzov za minútu, skontrolujte nasledovné:

Tip: Ak chcete skontrolovať frekvenciu impulzov, spočítajte počet impulzov, ktoré sa vyskytnú v priebehu jednej minúty.

▪ Napájací zdroj teplota

Ak je napájací zdroj horúci, spomalí sa, aby sa zabránilo prehriatiu. V takom prípade aplikácia zobrazí teplotný alarm. Zabezpečte, aby bol energizér namontovaný na chladnom mieste, mimo priameho slnka a s dostatočným vetraním.

▪ Zaťaženie plota

Náhle zvýšenie záťaže plota je signalizované pomalou rýchlosťou impulzov a stálym červeným svetlom LED poruchy plota počas 15 minút alebo kým sa záťaž neodstráni. Skontrolujte, či sa na línii ohrady nevyskytli poruchy.

▪ Vybitá batéria pre solárne zariadenia

Batéria napájajúca energizér klesla na menej ako 40 %. Opätovne nabite batériu.

Obráťte sa na miestneho zástupcu spoločnosti Gallagher a požiadajte o pomoc.

Ak sa batéria začne vybíjať, napájací zdroj automaticky zníži spotrebu energie. To sa dosiahne znížením energie v každom impulze a predĺžením intervalu medzi jednotlivými impulzmi.

Napájací zdroj prestane pulzovať, ak batéria klesne pod 20 %, aby sa zabránilo poškodeniu batérie.

Gallagher odporúča:

- ✔ Používajte 12 V olovené akumulátory s hlbokým cyklom.
- ✔ Akumulátory rovnakého typu a výroby je možné zapojiť paralelne, aby sa zvýšila ich kapacita.
- ✔ Batériu skladujte na suchom mieste pri teplote od 0 °C do 30 °C.
- ✔ Nenechávajte batérie dlhší čas nabité pod 50 % (12,0 V).
- ✔ Batérie musia byť počas nabíjania na dobre vetranom mieste.

MBS1000i	
Spotreba energie:	12 W poháňané 15 V adaptér
	8 W poháňané 12 V batéria
Uložená energia:	10 J
Výstupná energia:	5.8 J
Výstupné napätie (bez záťaže):	8 kV



Diaľkový ovládač a vyhľadávač porúch napájací zdroj série i

Rýchle a jednoduché vyhľadávanie a oprava porúch.



Monitor plotu série i

Vytvorte zóny oplotenia a monitorujte výkonnosť oplotenia na farme.



Zálohovanie batérií MBS

V prípade výpadku elektrického prúdu udržiavajte napájací zdroj v prevádzke.



Odvádzač bleskov

Znížte riziko poškodenia elektrického ohradníka a napájacieho zariadenia bleskom.



Poplachový systém

Ideálny bezpečnostný alarm na miestach, kde sa chovajú cenné hospodárske zvieratá alebo vybavenie.



Solárne Panely

Premena viacnásobne napájaných napájacích zdrojov na solárne napájacie zdroje

Odpad z elektrických a elektronických zariadení



Tento symbol na výrobku označuje, že tento výrobok, obal a batéria sa nesmú likvidovať spolu s iným odpadom. Namiesto toho je vašou povinnosťou zlikvidovať zariadenie odovzdaním na určenom zbernom mieste na recykláciu odpadu z elektrických a elektronických zariadení. Oddelený zber a recyklácia vášho odpadového zariadenia v čase jeho likvidácie pomôže šetriť prírodné zdroje a zabezpečiť jeho recykláciu spôsobom, ktorý chráni ľudské zdravie a životné prostredie. Ďalšie informácie o tom, kde môžete odovzdať odpadové zariadenie na recykláciu, získate na miestnom mestskom úrade pre recykláciu alebo u predajcu, od ktorého ste výrobok zakúpili.



MBS1000i

Template

Sjabloon

Gabarit

Bohrvorlage

Borelære

Plantilla

Mall

Mascherina



